

Электронное Пианино

Руководство пользователя

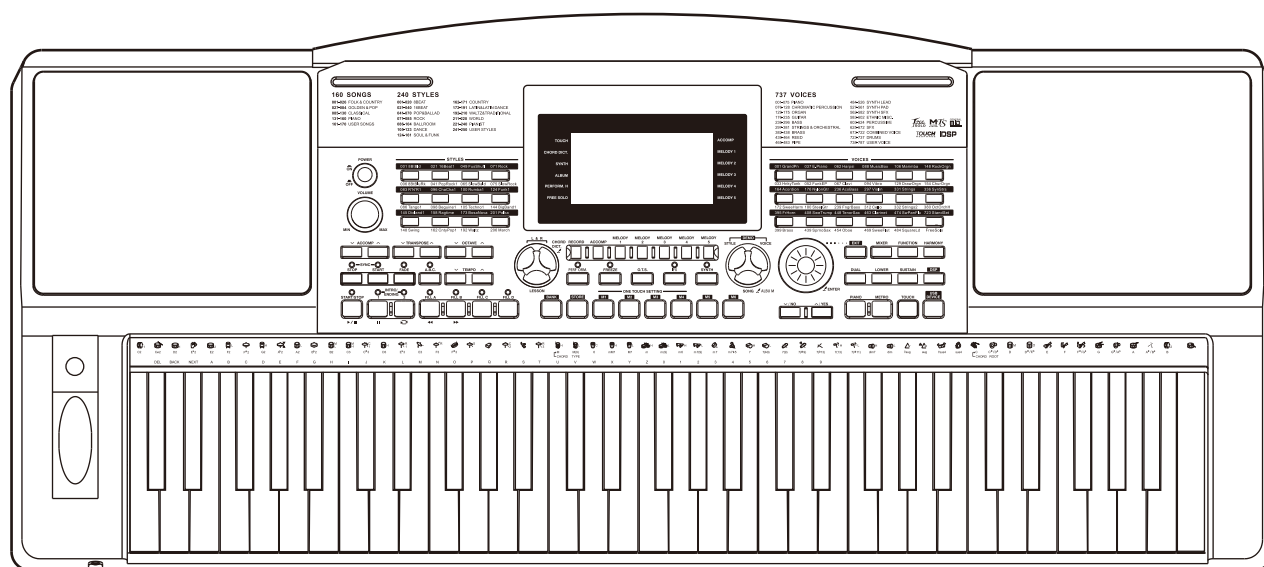

Инструкции по технике безопасности

Памятка Федеральной комиссии связи (США)

Оборудование прошло испытания и соответствует ограничениям класса Б энергоэффективности в соответствии с частью 15 правил FCC.

Эти ограничения разработаны с целью предотвратить возникновение помех при установке оборудования на месте. Это оборудование создаёт, использует и может излучать радиоволны, и при установке не в соответствии с инструкциями, может создавать помехи другим радиоприборам. Однако, мы не даём гарантии, что помехи не возникнут в вашем случае.

Если оборудование создаёт помехи для радио или телевизора, что видно при включении и выключении прибора, вы можете попробовать исправить это одним из следующих способов:

- Перенастройте или переместите антенну.
- Переместите прибор дальше от антенны.
- Подключите прибор и антенну к разным выходам на электросхеме.
- Проконсультируйтесь с продавцом или опытным радио-/телеспециалистом.

Изменения вносимые в устройство могут лишить пользователя права пользоваться оборудованием.

ВНИМАНИЕ

Штатная работа товара может быть нарушена сильными электромагнитными помехами. В таком случае перезагрузите устройство для продолжения штатной работы. Если устройство всё равно не работает, используйте его в другом месте.

ПРЕДУПРЕЖДЕНИЯ ПО ТЕХНИКЕ БЕЗОПАСНОСТИ ПОЖАЛУЙСТА ПРОЧИТЕ ВНИМАТЕЛЬНО ПЕРЕД ИСПОЛЬЗОВАНИЕМ

Храните инструкцию в безопасном месте.

Питание

Пожалуйста, подключите DC-адаптер к AC-источнику с соответствующим уровнем напряжения.

Не подключайте его к источнику переменного тока с не тем уровнем напряжения, который предназначен для пианино.

Отключайте устройство от сети во время электромагнитных бурь или если вы не используете его.

Подключение

Перед подключением инструмента к другим устройствам, отключите все элементы устройства. Это защитит от нештатных ситуаций и вреда другим устройствам.

Размещение

Во избежание деформации, выцветания или более серьёзных повреждений обезопасьте инструмент от следующего:

- Прямые солнечные лучи
- Экстремальная температура или чересчур высокая влажность
- Пыль
- Сильная тряска или удары
- Близость к магнитным полям

Помехи от других устройств

Радио или телевизор поблизости могут создавать помехи. Используйте инструмент не вблизи от радио или телевизоров.

Уход

Чистите устройство только мягкой и сухой тряпкой.

Не используйте растворитель краски, сольвент, жидкости для очищения или ткани, пропитанные специальными составами для уборки.

Перемещение

Не давите слишком сильно на ручки или кнопки. Не позволяйте бумажным, металлическим или иным инородным объектам попасть в инструмент. Если предотвратить попадание инородного объекта внутрь

Дисплей и панель управления	
Передняя панель.....	4
Задняя панель	6
ЖК-Дисплей.....	6
Установка	
Питание.....	7
Установка пюпитра.....	7
Подключение педали сустейна	7
Подключение педали громкости	7
Подключение	
Подключение наушников	8
Подключение аудиооборудования	8
Подключение MP3/CD-плеера.....	8
Подключение к компьютеру	8
Подключение MIDI-устройства	8
Подключение USB-накопителя	8
Воспроизведение Демо	9
Голоса	
Голоса.....	9
Режим DUAL.....	10
Режим LOWER.....	10
Управление касанием.....	10
Сустейн.....	11
Высота Тона.....	11
Модуляция.....	11
Транспонирование.....	11
Октава.....	11
Режим Фортепиано.....	12
Метроном.....	12
Freesolo.....	12
Автоаккомпанемент	
Воспроизведение ритм-трека.....	13
Воспроизведение всех треков.....	13
Разделы аккомпанемента.....	13
Воспроизведение секций аккомпанемента.....	14
Появление/Затухание.....	14
Громкость аккомпанемента.....	15
Аккорды.....	15
Темп.....	16
Настройка в Одно Касание.....	16
Гармонии	17
IFX (Эффекты).....	18
Умный ассистент	
Что делает Умный Ассистент?.....	19
Включение Умного Ассистента.....	19
Режим Гитары.....	19
Игра в режиме гитары.....	20
Режим Фортепиано.....	20
Игра в режиме фортепиано.....	21
Отключение Умного Ассистента.....	21
Синтезатор	
Вход в режим синтезатора.....	22
Создание пользовательского голоса.....	22
Выход из синтезатора.....	22
Процессор.....	23
Микшер.....	23
Педали	
Педаль громкости.....	24
Педаль сустейна (назначаемая).....	24
Альбом.....	24
Другие Функции	
Настройка.....	25
Размер.....	25
Точка разделения.....	25
Назначение педали.....	26
Появление.....	26
Затухание.....	26
Гармонии.....	26
Уровень реверберации.....	26
Уровень хоруса.....	27
MIDI-ВХОД.....	27
MIDI-ВЫХОД.....	27
Автоматическое отключение питания.....	27
Память	
Регистрация настроек	28
Выбор настроек из памяти	28
Выбор банка сохранения.....	28
Заморозка настроек аккомпанемента	28
Запись песни	
Начало записи.....	29
Остановка записи.....	30
Воспроизведение Записи.....	30
Удаление записи.....	30
Песня	
Прослушивание песен.....	31
Управление песней.....	31
Режим урока.....	31
Словарь аккордов	
DICT 1 (Режим изучения Аккордов).....	33
DICT 2 (Режим тренировки Аккордов).....	33
Подключение USB-устройства	
Обычное использование.....	34
Воспроизведение.....	34
Загрузка.....	35
Сохранение.....	36
Удаление.....	36
Формат.....	36
Сводная таблица клавиш на клавиатуре и кнопок.....	36
MIDI	
Что такое MIDI?.....	37
MIDI-терминалы.....	37
Загрузка данных с компьютера.....	37
Решение возможных проблем.....	38
Технические характеристики.....	39
Приложения	
Список голосов.....	40
Список стилей.....	47
Список песен.....	50
Список демо-треков.....	52
Список альбомов.....	53
Список аккордов.....	54
MIDI Implementation Chart.....	55

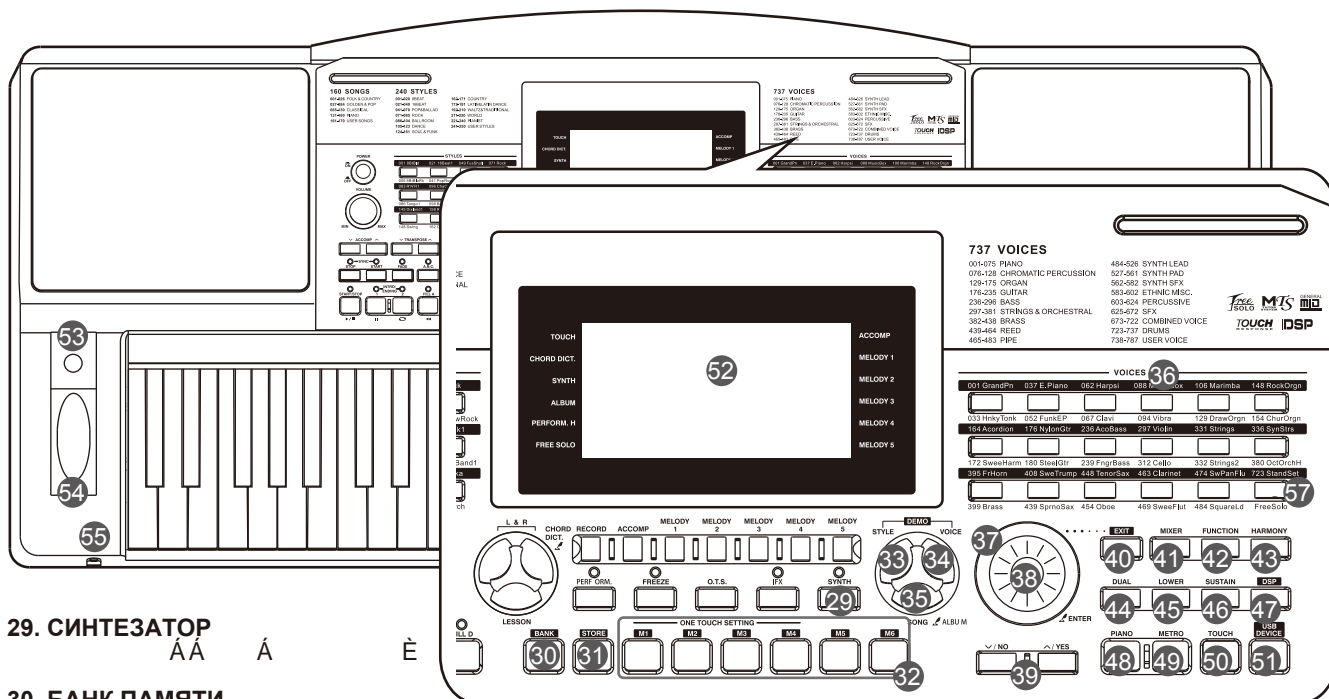

29. СИНТЕЗАТОР

À Á À È

30. БАНК ПАМЯТИ

À Á È

31. СОХРАНЕНИЕ

À Á À Á È ÁÁ

32. M1-M6

Сохраните настройки панели.

НАСТРОЙКА В ОДНО КАСАНИЕ

Вернитесь к сохранённым настройкам для выбранного стиля.

33. РЕЖИМ СТИЛЯ

Перейдите в режим стиля.

34. ГОЛОСОВОЙ РЕЖИМ

Перейдите в режим ГОЛОС.

35. РЕЖИМ ПЕСНИ

Нажмите ее, чтобы перейти в режим песни. Удерживайте ее, чтобы включить функцию альбома.

36. ВЫБОР ЗВУКА

Выберите настройки звука.

37. ПЕРЕБОР ВАРИАНТОВ

Переключайтесь между вариантами звуков.

38. КНОПКА ENTER

Войдите в меню или подтвердите действие.

39. КНОПКА - / НЕТ, +/ДА

Уменьшите или увеличьте значение.

40. ВЫХОД

Выйдите из меню или отмените действие.

41. МИКСЕР

À Á À È

42. ФУНКЦИИ

À Á À È

43. ГАРМОНИИ

À Á À

44. ГОЛОСОВОЕ УПРАВЛЕНИЕ

Включайте и выключайте голосовое управление.

45. НИЖНЯЯ КНОПКА

Включайте и выключайте голосовое управление.

46. КНОПКА ПОДДЕРЖАНИЯ

Включайте и выключайте сустейн.

47. КНОПКА DSP

Включите и выключите эффект DSP.

48. ПИАНИНО

Включайте и выключайте режим пианино.

49. МЕТРОНОМ

Включайте и выключайте метроном.

50. СЕНСОРНЫЕ НАСТРОЙКИ

Войдите в меню сенсорных настроек.

51. USB-УСТРОЙСТВО Войдите в меню USB-устройства ЖК-дисплей Отображает все важные настройки для текущей операции.

52. КНОПКА МОДУЛЯЦИИ

Примените эффект вибрато.

53. ВЫСОТА ТОНА

Плавно меняйте высоту тона.

54. НАУШНИКИ

Подключите наушники к устройству.

56. USB-порт

Подключите флэш-накопитель USB.

57. FreeSolo

Включайте и выключайте функцию FreeSolo.

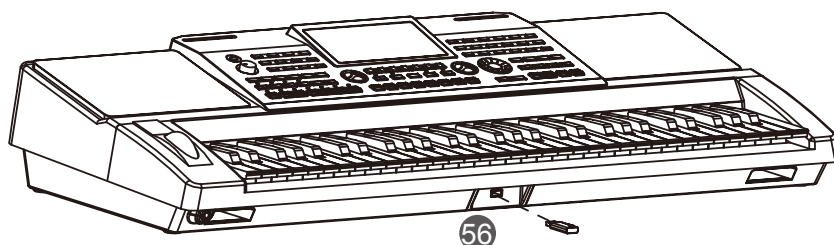

Установка

Задняя панель

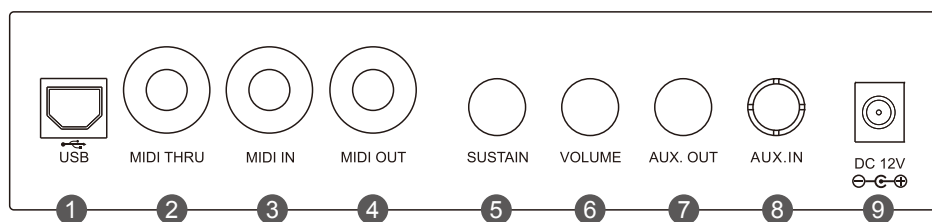

1. РАЗЪЕМ USB

Подключитесь к компьютеру.

2. MIDI THRU

Ретранслирует полученное MIDI-сигнал с разъема

3. MIDI IN.

MIDI-ВХОД Получает MIDI-сигналы с внешнего MIDI-устройства.

4. MIDI-OUT

Передача MIDI-сигналов на внешнее MIDI-устройство.

5. РАЗЪЁМ ДЛЯ ПЕДАЛИ СУСТЕЙНА

6. РАЗЪЁМ ДЛЯ ПЕДАЛИ РЕГУЛИРОВКИ ГРОМКОСТИ

7. AUX-ВЫХОД

Подключите аудиооборудование.

8. AUX-ВХОД

Подключите внешний источник звука, например MP3-плеер или проигрыватель компакт-дисков.

9. ПОСТОЯННЫЙ ТОК 12 В

Подключите адаптер питания постоянного тока 12 В.

ЖК-дисплей

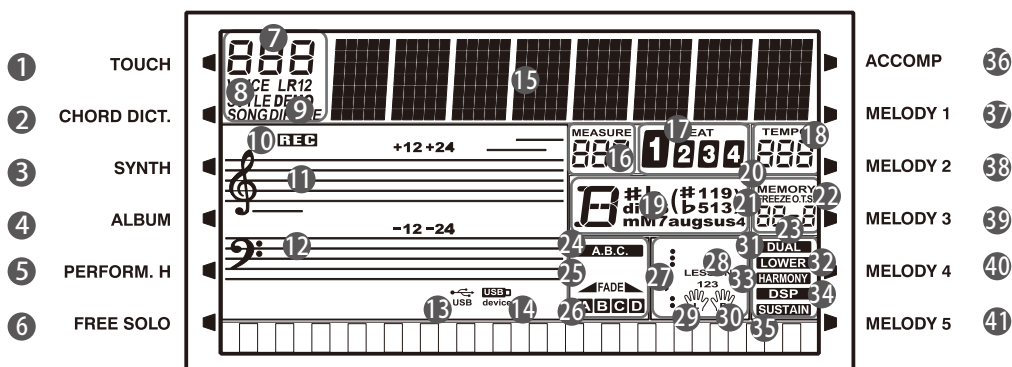

1. УПРАВЛЕНИЕ КАСАНИЕМ

2. СЛОВАРЬ АККОРДОВ

3. СИНТЕЗАТОР

4. АЛЬБОМ

5. Умный ассистент

6. FREE SOLO

7. Серийный номер

8. ГОЛОС/СТИЛЬ/ДЕМО/ ПЕСНЯ

9. КАТАЛОГ/ФАЙЛ

10. Запись

11. СКРИПИЧНЫЙ КЛЮЧ

12. БАСОВЫЙ КЛЮЧ

13. USB

14. USB-устройство

15. Струнные

16. MEASURE

17. BEAT

18. Темп

19. Аккорды

20. Память

21. Сохранить SETTING (Настройка в касание)

22. ONE TOUCH

23. Хранилище

24. А.В.С.

25. Затухание

26. Секции A/B/C/D

27. NUMBERED NOTATION

28. Режим урока

29. Левая рука

30. Правая рука

31. Набор данных

32. Функция LOWER

33. Гармонии

34. DSP

35. Сустейн

36. ACCOMP

37-41. Мелодии 1-5

В этом разделе содержится информация о настройке вашего инструмента и подготовке к игре. Пожалуйста, внимательно ознакомьтесь с этим разделом, прежде чем включать его.

Питание

1. Перед подключением к источнику питания, пожалуйста, установите переключатель [POWER] в положение ВЫКЛ. и установите основную громкость на минимальный уровень.
2. Подключите адаптер переменного тока к разъему постоянного тока на 12В этой.
3. Подключите адаптер переменного тока к розетке переменного тока.
4. Нажмите кнопку [POWER], загорится ЖК-дисплей, что означает, что прибор включен.
5. Если вы готовы выключить прибор, снова нажмите переключатель [POWER].

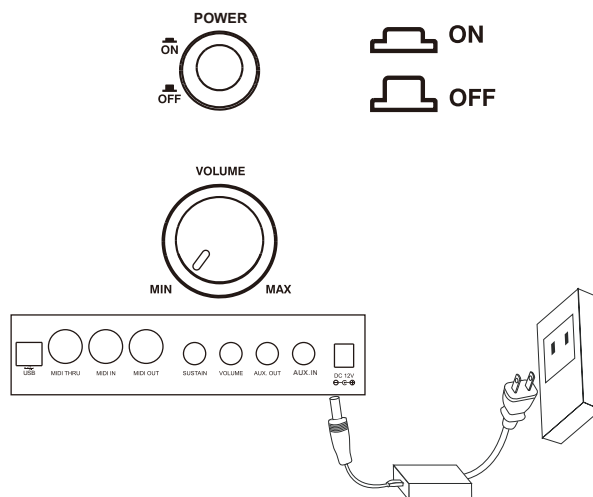

Примечания:

1. В целях экономии энергии прибор автоматически выключится через 30 минут, если он не используется. (Пожалуйста, обратитесь к разделу Автоматическое отключение питания).
2. В целях вашей безопасности, пожалуйста, отключайте прибор от сети, когда он не используется, или во время грозы.

Установка пюпитра

К инструменту прилагается пюпитр. Вы можете легко прикрепить его к прибору, вставив в пазы на задней панели.

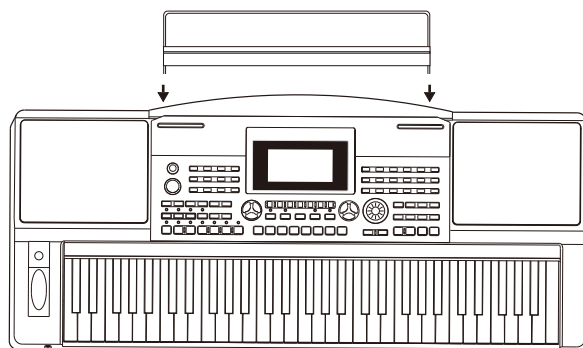

Подключение педали сустейна

Дополнительный ножной переключатель можно подключить к разъему для педали сустейна и использовать для эффекта демпферной педали. Просто нажав на педаль, вы получите естественный сустейн во время игры.

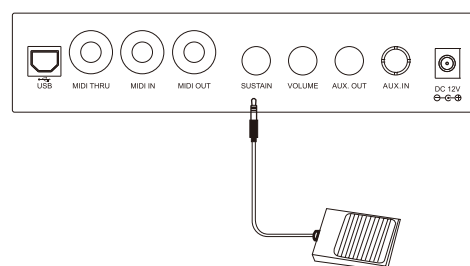

Подключение педали громкости

Дополнительный регулятор громкости можно подключить к разъему регулировки громкости для регулировки громкости звука.

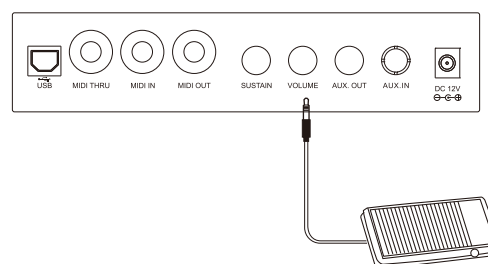

Подключение

Подключение наушников

Здесь можно подключить стандартную пару наушников для более тихого занятия или игры поздней ночью. Динамики автоматически отключаются, когда пара наушников подключается к разъёму телефона.

Примечание:

Не используйте наушники на высокой громкости в течение длительного времени. Это может привести к потере слуха.

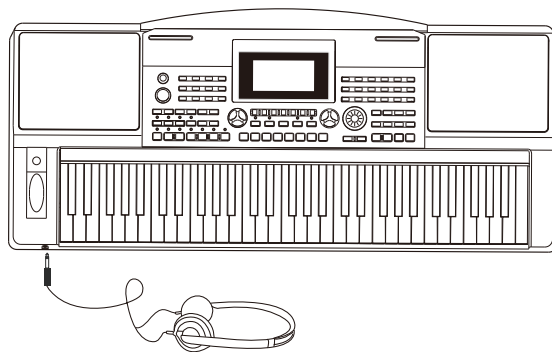

Подключение аудиооборудования

AUX-гнездо на задней панели обеспечивает вывод сигнала инструмента на клавиатурный усилитель, стереосистему, микшерный пульт или магнитофон. Используйте аудиокабель для подключения выходного AUX-разъёма прибора к аудиовходу внешнего оборудования.

Примечание:

Чтобы избежать повреждения динамиков, пожалуйста, установите минимальный уровень громкости перед

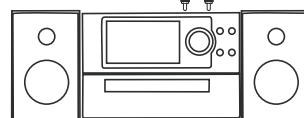
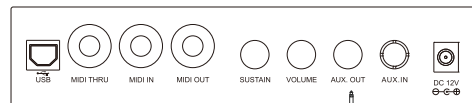

Подключение MP3/CD-плеера

Подключите аудиовыход MP3/CD-плеера или другого источника звука к стерео разъёму AUX на задней панели. Входной сигнал смешивается с сигналом инструмента, что позволяет вам играть вместе с аудиодорожкой.

Подключение к компьютеру

Инструмент принимает и передает MIDI-сигналы через USB-разъём. Пожалуйста, используйте стандартный USB-кабель для подключения прибора к USB-порту компьютера. Используйте коммерчески доступный MIDI-интерфейс для подключения инструмента к компьютеру.

Подключение MIDI-устройства

Подключите MIDI-выход другого устройства к разъёму MIDI IN на задней панели, инструмент будет получать MIDI-сигнал от внешнего устройства и работать как источник звука. Подключите MIDI-вход другого устройства к разъёму MIDI OUT на задней панели, прибор будет передавать MIDI-сигнал на внешнее устройство и работать как MIDI-контроллер.

Подключение USB-накопителя

Подключив к прибору USB-накопитель, вы можете сохранить на него настройки памяти и записанные данные или загрузить и воспроизвести сохранённые файлы.

Примечание:

Чтобы избежать ошибок или повреждения флэш-накопителя USB, не извлекайте его во время чтения или записи.

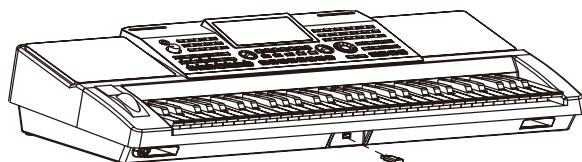
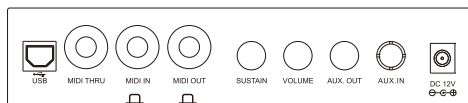
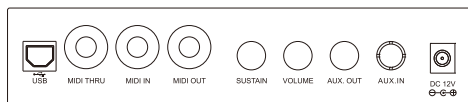
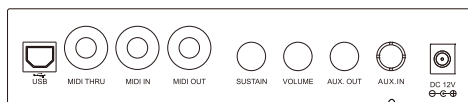

Воспроизведение Демо

Инструмент содержит несколько замечательных демо-треков. Пожалуйста, обратитесь к СПИСКУ ДЕМО.

1. Нажмите кнопки [STYLE] и [VOICE] одновременно, чтобы начать воспроизведение демо-версии.
2. Выберите демо-трек.
Используйте набор данных, кнопку [+ / YES] или кнопку [- / NO], чтобы выбрать демонстрационную песню.
3. Установите уровень громкости с помощью ручки громкости [VOLUME].
4. Нажмите кнопки [STYLE] и [VOICE] одновременно еще раз или нажмите кнопку [START/STOP], чтобы остановить воспроизведение и выйти из демонстрационного режима.

Примечание:

В режиме DEMO будут работать только следующие кнопки: START/STOP, TEMPO+, TEMPO-, + / YES, - / NO, VOLUME, POWER ON/OFF.

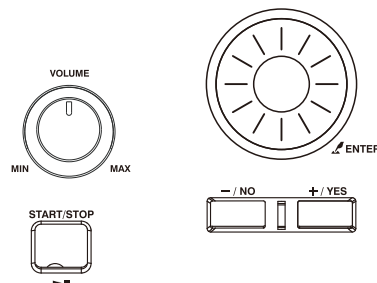
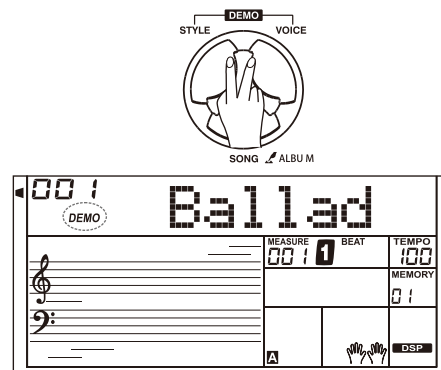

Голоса

Клавиатура имеет множество удивительно реалистичных встроенных голосов. Пожалуйста, обратитесь к Списку голосов.

Голоса

1. Нажмите кнопку [VOICE].
Перейдите в режим VOICE]. На ЖК-дисплее отображается [VOICE] R1, а также номер и имя голоса.
2. Выберите голос.
Используйте набор данных, кнопку [+ / YES], кнопку [- / NO], чтобы выбрать голос, который вы хотите воспроизвести. Вы также можете нажать кнопку Выбора голоса для выбора предустановленного голоса.
3. Воспроизведение голоса.
Вы можете нажать клавишу на клавиатуре и услышать волшебный голос.

Примечание:

Каждая кнопка выбора голоса имеет два предустановленных голоса. Нажмите ее несколько раз, чтобы переключиться между верхним и нижним предустановленным голосом. Если вы выбрали верхний голос, нажатие другой кнопки выбора голоса приведет непосредственно к выбору её верхнего голоса. Точно так же, если вы выбрали более низкий голос, нажатие другой

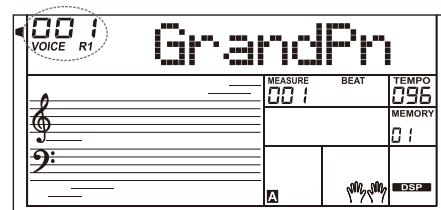
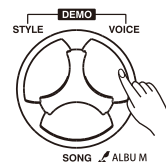

VOICES					
001 GrandPh	037 E.Piano	062 Marps	088 MusicBox	106 Marimba	148 RockOrgn
033 HnkyTonk	062 FunkEP	067 Clavi	094 Vibra	129 DrawOrgn	154 ChurOrgn
104 Accordion	176 NylonGtr	236 AccoBass	297 Violin	331 Strings	336 SynStra
172 SweeHarm	180 SteelGtr	239 FngtrBass	312 Cello	332 Strings2	380 OctOrchH
395 FrHorn	408 SweeTrump	448 TenorSax	463 Clarinet	474 SwPanFlu	723 StandSet
399 Brass	439 SprnoSax	454 Oboe	469 SweeFlut	484 SquareLd	FreeSolo

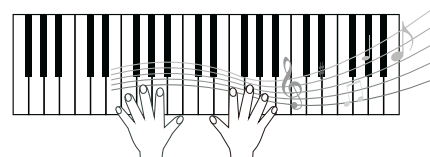

Голоса

Одновременное Воспроизведение Двух Голосов - режим DUAL

1. Нажмите кнопку [DUAL].

Это включает режим DUAL. На дисплее загораются надписи "VOICE R2" и "DUAL". На ЖК-дисплее отображаются номера и названия выбранных голосов.

2. Выбор второго голоса (VOICE R2).

Используйте выбор данных, кнопки [+ / YES] и [- / NO] или кнопки выбора голоса, чтобы выбрать двойной голос.

3. Воспроизведение голоса.

Поиграйте на клавиатуре, и вы услышите, как два разных голоса звучат вместе, точно так же, как одновременно играют на двух разных инструментах.

Примечание:

Когда клавиатура разделена для разных рук, только в области правой руки будет функция двойного голоса

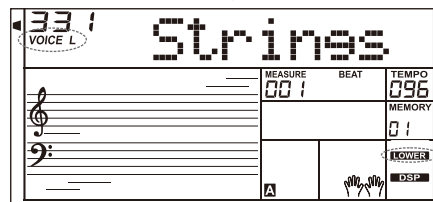
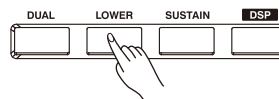
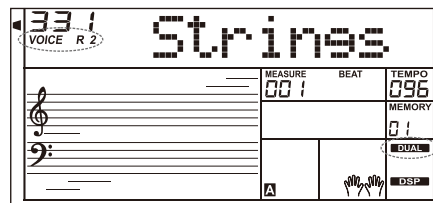
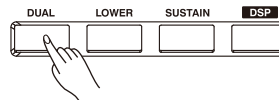

Воспроизведение разных голосов обеими руками - режим LOWER

1. Нажмите кнопку [LOWER].

Он включает функцию воспроизведения голосов в диапазоне ниже. Клавиатура разделена на левую и правую области, каждая из которых имеет свой голос. На дисплее загораются надписи "VOICE L" и "LOWER". На ЖК-дисплее отображаются номер выбранного голоса и имя.

2. Выбор голоса для ГОЛОСА L.

Используйте набор данных, кнопки [+ / YES] или кнопку [- / NO], чтобы выбрать более низкий голос.

3. Воспроизведение голоса.

Играйте на клавиатуре обеими руками, и вы услышите два разных голоса из двух частей клавиатуры.

Точка Разделения

Клавиша, разделяющая голос L и голос R1/R2, называется "точкой разделения". Точка разделения по умолчанию установлена на F#3. Вы можете назначить его любому другому ключу. Пожалуйста, обратитесь к разделу "Другие функции".

Управление касанием

Клавиатура оснащена функцией сенсорного отклика, которая позволяет регулировать уровень голоса, его яркость и выразительность в зависимости от силы вашего нажатия, как на акустическом инструменте. Клавиатура имеет 5 типов прикосновений на выбор: "off" и от 1 до 5.

1. Нажмите кнопку [TOUCH]. На ЖК-дисплее отображается текущий уровень касания.

2. Используйте набор данных, кнопку [+ / YES], кнопку [- / NO] или кнопку [TOUCH], чтобы изменить уровень отклика на прикосновение. Уровень отклика на прикосновение по умолчанию равен 3. Если значение равно ВЫКЛ., это означает отсутствие реакции на прикосновение к клавиатуре.

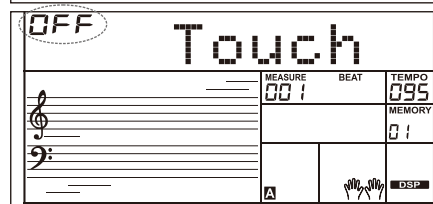
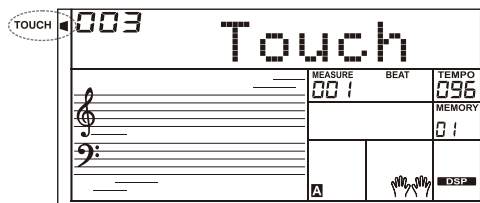
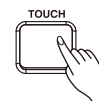
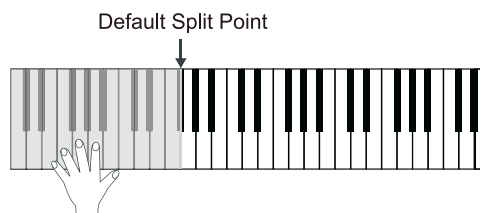

Сустейн

1. Когда сустейн включен, на дисплее загорается надпись "SUSTAIN", и все воспроизводимые вами ноты будут иметь большую продолжительность.

2. Нажмите кнопку [SUSTAIN], чтобы включить или выключить эффект сустейна.

Примечание:

При использовании педали сустейна вы можете добиться гораздо более сильного и естественного эффекта сустейна, чем при использовании кнопки [SUSTAIN].

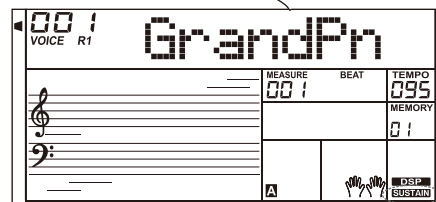
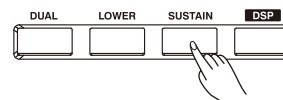

Высота Тона

Используйте колесо изменения высоты тона, чтобы сделать ноту выше (поверните колесо от себя) или ниже (поверните колесо к себе) во время игры на клавиатуре. Колесо регулировки автоматически возвращается к нормальной высоте тона если его отпустить.

С помощью колеса изменения высоты тона вы можете легко имитировать особенности звучания гитары, скрипки, саксофона или других инструментов и сделать свое выступление более ярким.

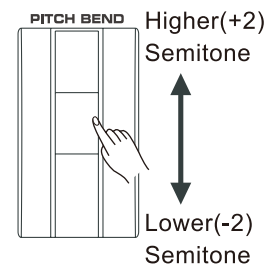

Модуляция

Функция модуляции применяет эффект вибрато к нотам, воспроизводимым на клавиатуре. Нажмите кнопку [MODULATION] во время игры на клавиатуре, и вы услышите эффект вибрато.

MODULATION



Транспонирование

Функция транспонирования позволяет повышать или понижать общую высоту звука инструмента максимум на одну октаву с шагом в полтона.

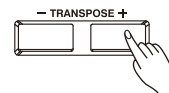

1. Нажмите [TRANPOSE+] или [TRANPOSE-], чтобы изменить значение от -12 до +12 полутонов.

2. Нажмите [TRANPOSE+] и [TRANPOSE-] или нажмите [+ / YES] и [- / NO] одновременно, это установит значение по умолчанию: 0.

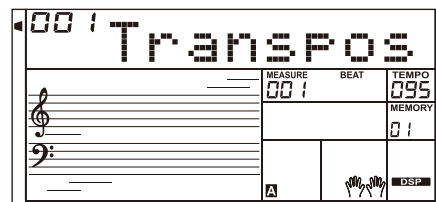

Октава

Функция октавы сдвинет высоту звука вверх или вниз на 2 октавы для голоса R1, R2 и L соответственно.

1. Нажмите [OCTAVE +] или [OCTAVE -], чтобы изменить значение октавы в диапазоне от -2 до +2.

2. Нажмите [OCTAVE +] и [OCTAVE -] или нажмите [+ / YES] и [- / NO] одновременно, это установит значение по умолчанию: 0.

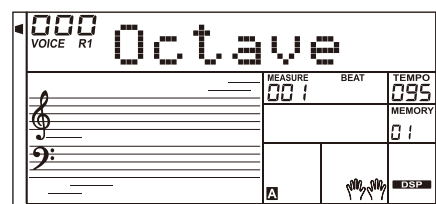
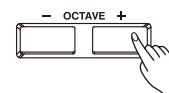

Примечание:

После настройки октавы ноты в самом высоком и самом низком диапазоне клавиатуры могут звучать не как обычно. Это нормально.

Режим Фортепиано

Режим Фортепиано мгновенно выберет фортепианный голос. Все параметры будут оптимизированы для воспроизведения голоса фортепиано нажатием одной клавиши.

1. Нажмите кнопку [PIANO], чтобы войти в режим фортепиано или выйти из него.

2. В режиме PIANO, если вы запускаете стиль, он воспроизводит только ритмический рисунок.

Метроном

Метроном даёт чёткий ритм, чтобы помочь вам практиковаться в заданном темпе.

1. Нажмите кнопку [METRO], чтобы включить метроном.

2. Нажмите кнопку [METRO] еще раз, чтобы выключить метроном.

3. Установите темп метронома. Пожалуйста, обратитесь к разделу "Другие функции"

Примечания:

1. Если вы включите метроном во время воспроизведения стиля, он начнет отстукивать ритм со следующего такта, и его темп будет соответствовать выбранному стилю.

2. В режиме записи вы можете включить метроном, но звук метронома записываться не будет.

Freesolo

Функция FreeSolo позволяет вам переключать голос быстро, точно и плавно, полностью повторяя эффекты акустического инструмента и делая ваше исполнение более реалистичным и захватывающим.

1. Включите функцию FreeSolo.

Нажмите кнопку [FreeSolo], чтобы включить эту функцию. На дисплее загорается надпись "FREE SOLO".

Это автоматически отключит режимы A.B.C., Дуэт и Lower.

2. Выберите голос для воспроизведения.

Используйте набор данных или кнопку [+ / YES] / [- / NO], чтобы выбрать голос для FreeSolo.

3. Играйте в режиме FreeSolo.

В режиме FreeSolo, пожалуйста, используйте правую область для воспроизведения и левую область для переключения голоса.

- Нажмите и удерживайте белую клавишу в области левой руки, чтобы активировать первый паттерн голоса. Отпустите клавишу, чтобы вернуться к основному голосу.

- Нажмите и удерживайте черную клавишу в области левой руки, чтобы активировать второй паттерн голоса. Отпустите клавишу, чтобы вернуться к основному голосу.

- Нажмите одновременно две или более белых клавиш в области левой руки, чтобы активировать первый паттерн особого голоса. Воспроизведение голоса продолжится даже после отпускания клавиш.

- Нажмите одновременно две или более черных клавиш в области левой руки, чтобы активировать второй паттерн голоса. Воспроизведение голоса продолжится даже после отпускания клавиш.

4. Отключите функцию FreeSolo.

Нажмите одну из кнопок голосового выбора или кнопку [FreeSolo], чтобы выйти из режима. Индикатор "FREE SOLO" погаснет.

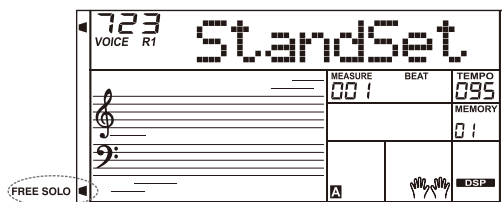
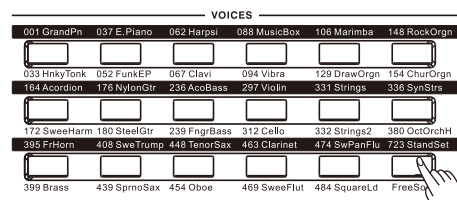
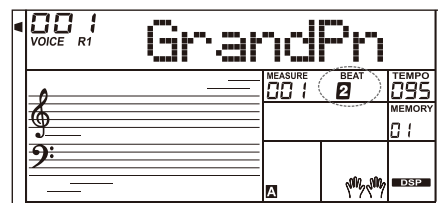
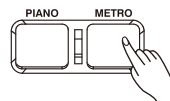
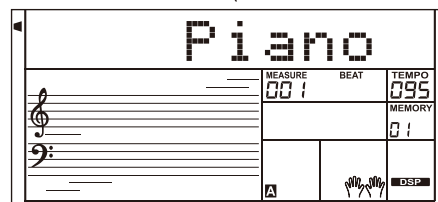
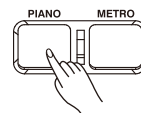

Default Split Point

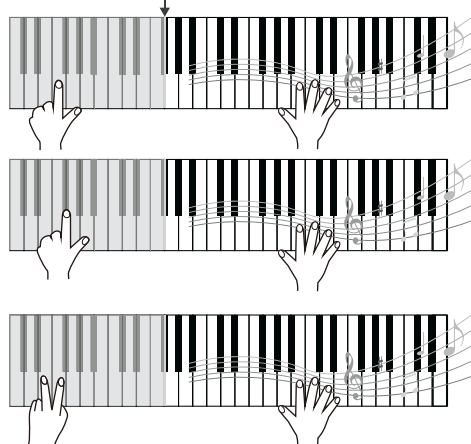

Автоаккомпанемент

Функция автоаккомпанемента даёт вам доступ к полной группе для подыгрыша. Все, что вам нужно сделать, это играть аккорды левой рукой, и аккомпанемент будет мгновенно воспроизводиться автоматически, следуя за аккордами, которые вы играете. С помощью автоаккомпанемента даже сольный исполнитель может наслаждаться игрой при подыгрыше целой группы или оркестра. Аккомпанемент представлен в самых разных стилях. Попробуйте выбрать несколько различных стилей (см. Список стилей) и поиграйте с автоаккомпанементом.

Воспроизведение автоаккомпанемента (только ритм-трек)

1. Нажмите кнопку [STYLE].
Перейдите в режим выбора стиля. На дисплее загорается надпись "STYLE". На ЖК-дисплее отображается номер и название текущего стиля.

2. Выберите стиль.
Используйте набор данных, кнопку [+ / YES], кнопку [- / NO], чтобы выбрать стиль. Или же вы можете выбрать стиль с помощью соответствующей кнопки.

3. Нажмите кнопку [START/STOP], чтобы запустить ритмические дорожки автоаккомпанемента.

Примечание:

Каждая кнопка выбора стиля имеет два предустановленных стиля. Нажмите ее несколько раз, чтобы переключиться между верхним и нижним предустановленным стилем. При выборе стиля, если вы выбрали верхний стиль кнопки стиля, нажатие другой кнопки приведет к выбору её верхнего стиля. Таким же образом, если вы выбрали нижний стиль, нажатие другой кнопки приведет к выбору его нижнего стиля.

Воспроизведение Автоаккомпанемента (все треки)

1. Нажмите кнопку [STYLE].

2. Выбор стиля

3. Нажмите кнопку [A.B.C.], чтобы включить функцию A.B.C.
Клавиатура будет разделена на две области. Сыграйте аккорды в области левой руки.

4. Включите функцию запуска синхронизации.
Нажмите кнопку [SYNC START], затем сыграйте аккорд в левой области, чтобы запустить автоаккомпанемент. Когда вы играете другой аккорд, аккомпанемент будет меняться вместе с ним.

В качестве альтернативы, нажмите кнопку [START/STOP], чтобы начать ритмическую часть. Затем сыграйте аккорд в области левой руки, чтобы запустить автоаккомпанемент.

5. Нажмите кнопку [START/STOP], чтобы остановить аккомпанемент.

Разделы аккомпанемента

Для разных секций песни существуют различные виды автоаккомпанемента, которые позволяют вам изменять расположение аккомпанемента в соответствии с исполняемой песней:

Вступление (1, 2), Главная секция (A, B, C, D), Перебивки (A, B, C, D) и Окончание (1, 2). Переключаясь между ними во время вашего выступления, вы можете легко создать динамические элементы профессионально звучащей аранжировки в вашем исполнении.

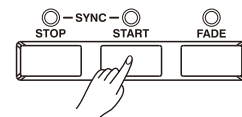
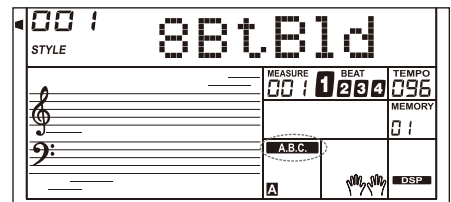
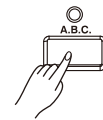
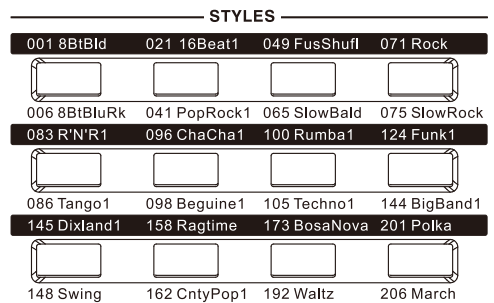
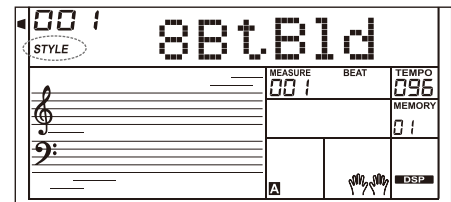
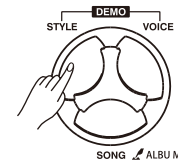

Автоаккомпанемент

ВСТУПЛЕНИЕ

Вступление - это самая первая часть песни часть песни.

Когда паттерн вступления закончит игру, система автоматически перейдет к главной ритм-секции.

ГЛАВНАЯ СЕКЦИЯ

Главная часть - это основной раздел песни. Шаблон аккомпанемента постоянно проигрывается, пока не будет нажата кнопка другой секции.

ПЕРЕБИВКИ

Функция автоматического заполнения добавляет ритмичные перебивки к вашему выступлению. Когда перебивка заканчивается, аккомпанемент переходит к воспроизведению основной секции (A, B, C, D).

КОНЦОВКА

Концовка песни завершает воспроизведение ритм-секций аккомпанемента. Когда ритм-секция концовки проиграна до конца, аккомпанемент прекращается. Длина окончания зависит от выбранного стиля.

Воспроизведение секций аккомпанемента

1. Нажмите кнопку [STYLE].
2. Выберите стиль.
3. Включите режим A.B.C.
4. Нажмите кнопку [SYNC START].
5. Нажмите кнопку [FILL A].
6. Нажмите кнопку [INTRO/ENDING]. Теперь на дисплее мигает буква "A", стиль готов к воспроизведению.
7. Он запустит аккомпанемент, как только вы начнете играть аккорды. Когда воспроизведение вступления 1 завершено, оно автоматически переходит к основному разделу A.
8. Нажмите кнопку [FILL B]/[FILL C]/[FILL D]. Воспроизводится перебивка, за которой автоматически следует основной раздел B/ C/D.
9. Нажмите кнопку [INTRO/ENDING] еще раз, чтобы воспроизвести завершающий раздел. Когда окончание сыграно, воспроизведение автоаккомпанемента прекратится.

Примечание:

При удержании кнопки FILL A/B/C/D во время воспроизведения стиля, выбранный паттерн перебивки непрерывно повторяется до тех пор, пока кнопку не отпустить. Нажмите кнопку FILL A/B/C/D, когда воспроизведение остановится, будет выбран Основной раздел, на дисплее загорится значок A/B/C/D.

Появление/Затухание

Появление

Запуск стиля с помощью появления обеспечивает плавное начало, громкость увеличивается постепенно от низкой до высокой. Когда воспроизведение стиля прекратится, нажмите кнопку [FADE], чтобы включить функцию **fade-in**. Загорится светодиод у кнопки.

Затухание

Остановка стиля с помощью функции **fade-out** приводит к плавному завершению, громкость уменьшается постепенно от высокой до низкой. Во время воспроизведения стиля нажмите кнопку [FADE], чтобы включить функцию **fade-out**. Индикатор кнопки будет мигать до тех пор, пока воспроизведение стиля не остановится.

Время Появления/Затухания 10 секунд. Вы можете установить время в других функциях.

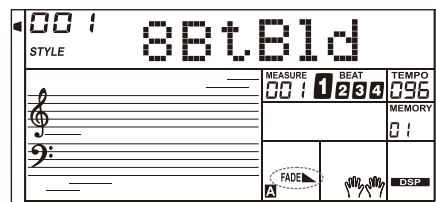
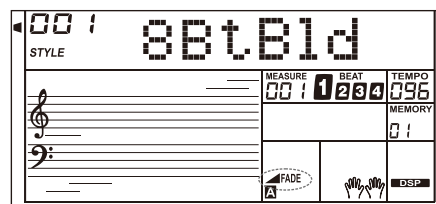
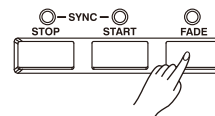
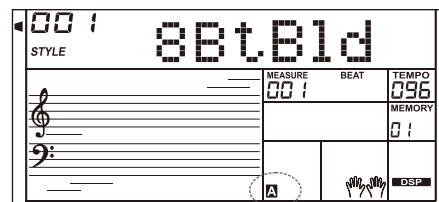
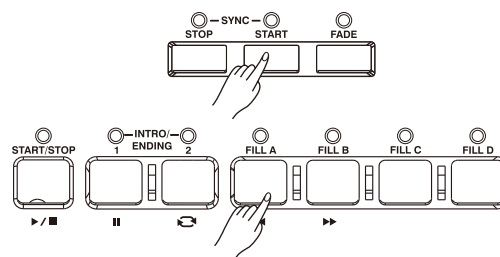
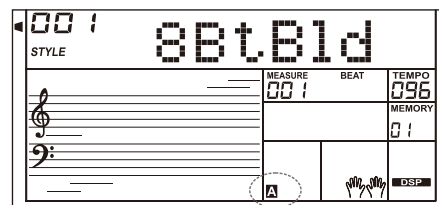
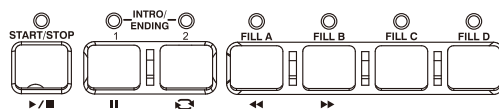

Громкость аккомпанемента

1. Нажмите кнопку [ACCOMP +] или [ACCOMP-], чтобы отрегулировать громкость сопровождения в диапазоне от 0 до 127.
2. Нажмите кнопки [ACCOMP +] и [ACCOMP-] одновременно, чтобы отключить громкость аккомпанемента.
3. Снова одновременно нажмите кнопки [ACCOMP +] и [ACCOMP-], чтобы включить громкость аккомпанемента.

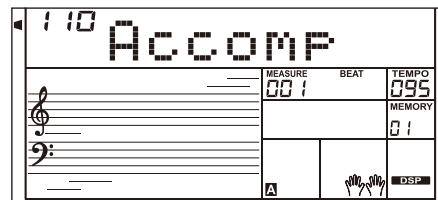
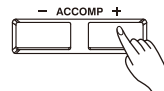

Аккорды

Теоретическая основа аккордов

Аккорд в музыке - это любой набор из трех или более нот, сыгранных одновременно. Наиболее часто встречающиеся аккорды - это трезвучия. Трезвучие - это аккорд из трёх нот, которые по отношению друг к другу образуют терции - интервалы с шагом в 1,5-2 тона. При сложении по терциям ступени аккорда, от самого низкого звука до самого высокого, называются: тоника, третья ступень и пятая ступень.

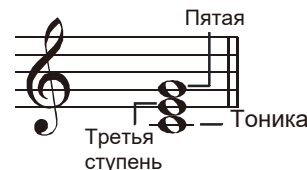

Виды трезвучий

Существуют следующие основные виды трезвучий:

Мажорное (Большое)	Тоника + большая терция от тоники (2 тона) + пятая ступень составят мажорное трезвучие.
Минорное (Малое)	Тоника + малая терция от тоники (1,5 тона) + пятая ступень составят мажорное трезвучие.
Увеличенное	Тоника + малая терция от тоники (1,5 тона) + пятая ступень, повышенная на полтона
Уменьшенное	Тоника + малая терция от тоники (1,5 тона) + пятая ступень, пониженная на полтона



Обращения аккордов

Аккорды, тоника которых не является самой низкой нотой в аккорде, называются обращёнными аккордами. Когда тоника находится в основании аккорда, он называется тоническим. Если поместить третью или пятую ступень в позицию тоники, то это образует аккорд-обращение. Посмотрите на мажорное трезвучие и его обращения.



Название аккорда

Название аккорда состоит из двух частей: Тоника аккорда и тип аккорда.

Режим "Один Палец"

Данный режим позволяет воспроизводить нужный вам аккорд нажатием одной, двух или трех клавиш. Подробности см. на соответствующем рисунке справа.



C		Большое трезвучие Нажимайте только корневую ноту на клавиатуре.
Cm		Малое трезвучие Одновременно нажмите корневую ноту и ближайшую левую черную клавишу.
C7		Септаккорд Одновременно нажмите корневую ноту и ближайшую левую белую клавишу.
Cm7		Малый септаккорд Одновременно нажмите корневую ноту и ближайшую левую белую и черную клавиши.

Автоаккомпанемент

Multi-finger

Этот режим может распознавать только те аккорды, которые есть в списке.

0 C	1 C ₆	2 C _{M7}	3 C _{M7} (#11)	4 C _M (9)	5 C _{M7} (9)
6 C ₆ (9)	7 C _{aug}	8 C _m	9 C _{m6}	10 C _{m7}	11 C _{m7} (b5)
12 C _m (9)	13 C _{m7} (9)	14 C _{m7} (11)	15 C _{mM7}	16 C _{mM7} (9)	17 C _{dim}
18 C _{dim7}	19 C ₇	20 C _{7sus4}	21 C ₇ (b5)	22 C ₇ (9)	23 C ₇ (#11)
24 C ₇ (13)	25 C ₇ (b9)	26 C ₇ (b13)	27 C ₇ (#9)	28 C _{M7aug}	29 C _{7aug}
30 C _{sus4}	31 C ₁₊₂₊₅	Notes enclosed in parentheses are optional; the chords could be recognized without them.			

Темп

Для каждого стиля инструмента был установлен темп по умолчанию или стандартный темп; однако его можно изменить с помощью кнопок [TEMPO+] или [TEMPO-].

1. Изменение темпа

Используйте кнопки [TEMPO+] или [TEMPO-], чтобы изменить темп.

Или используйте диск ввода данных для быстрого изменения, когда значение мигает на жидкокристаллическом дисплее.

2. Чтобы восстановить настройку темпа по умолчанию, одновременно нажмите кнопки [TEMPO+]/[TEMPO-].

Настройка в Одно Касание (One Touch Setting)

Когда включена настройка в одно касание, вы можете мгновенно вызвать все настройки, связанные с автоаккомпанементом, включая выбор голоса и цифровые эффекты, простым нажатием кнопки.

1. Нажмите кнопку [O.T.S.], чтобы включить настройку текущего стиля в одно касание.

2. Нажмите одну из кнопок [НАСТРОЙКА В ОДНО КАСАНИЕ] [M1]-[M4]. Различные настройки панели (например, голос, эффект и т.д.), соответствующие выбранному стилю, могут быть мгновенно вызваны. Автоматическое сопровождение автоматически включается в режиме O.T.S.

3. Играйте на клавиатуре.

Список параметров настройки в одно касание:

Включение/Выключение (VOICER1,R2,L)

Номер Голоса (VOICER1,R2,L)

Громкость голоса (VOICER1,R2,L)

Уровень реверберации голоса (VOICER1,R2,L)

Уровень хора голоса (VOICER1,R2,L)

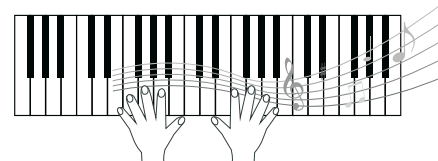
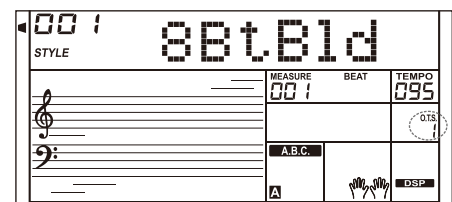
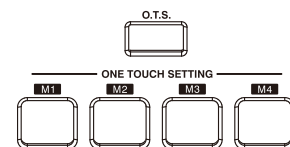
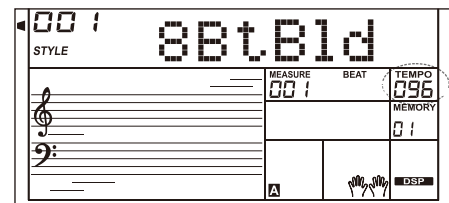
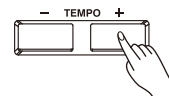

Подыгрыш

Функция подыгрыша автоматически добавит подголоски к нотам, которые вы играете в области правой руки, мгновенно обогатив ваше исполнение более гармоничным выражением.

1. Включите функцию подыгрыша.

Нажмите кнопку [HARMONY], чтобы включить функцию подыгрыша. На дисплее загорается надпись "HARMONY". На ЖК-дисплее отображается текущий тип подыгрыша.

2. Играйте с эффектом подыгрыша.

Включите функцию А.В.С., затем сыграйте аккорд в области левой руки. Это добавит эффект гармонии к нотам, как только вы начнете играть в правой области.

3. Выключите подыгрыш.

Нажмите кнопку [HARMONY] еще раз, чтобы отключить эту функцию. На ЖК-дисплее появится надпись "ВЫКЛ.", а индикатор "HARMONY" погаснет.

4. Установите тип подыгрыша.

Вы можете установить тип подыгрыша в других функциях.

Примечание:

Типы гармоний "1+5" и "октава" всегда доступны, но остальные выбрать не получится до тех пор, пока не будет включена функция А.В.С.

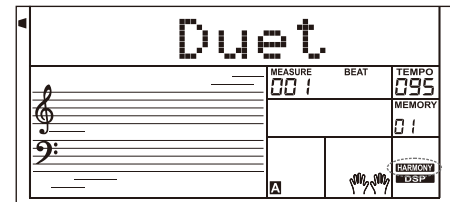
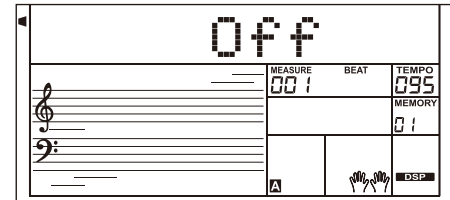
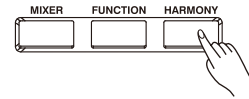

IFX (Эффекты)

В инструменте доступно множество предустановленных эффектов и плагинов: Chorus (Хорус), Flanger (Фленджер), Phaser (Фэйзер), Tremolo (Тремоло), EQ (Эквалайзер), Distortion (Дисторшн), Wah-эффект, Compressor (Компрессор) и LowPass Filter (Фильтр низких частот.)

1. Эффекты отключены, когда включена клавиатура. Нажмите кнопку [IFX], чтобы включить эффекты загорится индикатор IFX. Нажмите кнопку [IFX] еще раз, чтобы отключить эффекты, и индикатор IFX погаснет.

2. Нажмите и удерживайте кнопку [IFX] около двух секунд, чтобы войти в меню выбора эффекта, затем используйте [+ / YES] или [- / NO] или колёсико, чтобы выбрать нужный эффект. Вы можете прослушать эффект при воспроизведении на клавиатуре. Нажмите кнопку [ENTER], чтобы войти в меню отдельного эффекта, если параметры выбранного эффекта можно редактировать.

3. Используйте кнопку [+ / YES] / [- / NO] или колёсико для выбора раздела изменения параметова, затем нажмите кнопку [ENTER], чтобы перейти в режим настройки параметров. Используйте кнопку [+ / YES] или [- / NO] или набор данных для установки значения. Нажмите кнопку [ENTER] или [EXIT], чтобы вернуться в предыдущее меню.

4. Настройки эффекта будут сохранены автоматически при выходе из режима IFX. В следующий раз, когда вы войдете в режим IFX, в нем будут использоваться те же настройки эффекта, что и при последней сессии.

5. Пожалуйста, обратитесь к таблице ниже для получения информации о эффектах и их изменяемых параметрах. Вы можете настроить значение параметра в диапазоне от 0 до 127.

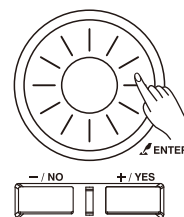
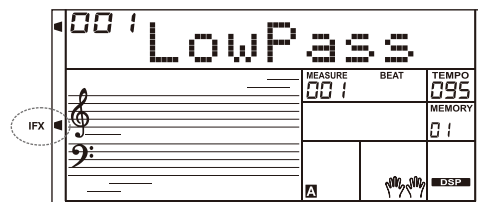
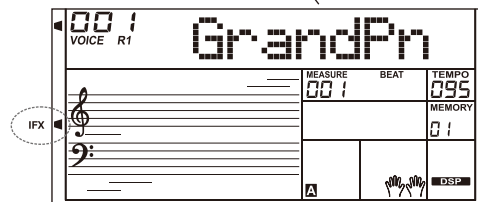

NO	type	Param1	Param2	NO	type	Param1	Param2
1	LowPass	CutOff	-	24	Mid Cut	-	-
2	STD CHR	Mix	Rate	25	LoMidCut	-	-
3	Lite CHR	Mix	Rate	26	HiMidCut	-	-
4	Deep CHR	Mix	Rate	27	High Cut	-	-
5	Warm CHR	Mix	Rate	28	S-Hi Cut	-	-
6	BRT CHR	Mix	Rate	29	Enhance	-	-
7	STD FLG	Mix	Rate	30	Loudness	-	-
8	Lite FLG	Mix	Rate	31	Add Air	-	-
9	Deep FLG	Mix	Rate	32	Live EQ	-	-
10	CrazyFLG	Mix	Rate	33	PhoneSim	-	-
11	STD PHS	Mix	Rate	34	RadioSim	-	-
12	Lite PHS	Mix	Rate	35	Dist	Mix	Gain
13	HeavyPHS	Mix	Rate	36	Overdriv	Mix	Gain
14	VTG TRM	Mix	Rate	37	Fuzz	Mix	Gain
15	MDN TRM	Mix	Rate	38	ST A.Wah	Mix	Rate
16	Panner	Mix	Rate	39	LT A.Wah	Mix	Rate
17	BasBoost	-	-	40	DP A.Wah	Mix	Rate
18	BasPunch	-	-	41	ST S.Wah	Mix	Sense
19	MidBoost	-	-	42	LT S.Wah	Mix	Sense
20	LM Boost	-	-	43	DP S.Wah	Mix	Sense
21	HM Boost	-	-	44	CR S.Wah	Mix	Sense
22	Hi Boost	-	-	45	Comp	Threshold	Ratio
23	Low Cut	-	-				

Умный ассистент

Что делает Умный Ассистент?

Умный ассистент очень прост в использовании. С её помощью вы обнаружите, что играть на клавиатуре стало интереснее. Даже если вы не имеете большого опыта, ассистент поможет вам воспроизвести голос знакомого инструмента на клавиатуре.

Ассистент предоставляет множество замечательных мелодий. Просто используйте несколько клавиш, и вы исполните свою собственную замечательную музыку.

Включение Умного Ассистента

Умный Ассистент даёт вам выбор из двух голосов: Гитара и Фортепиано. Нажмите кнопку [PERFORM.], чтобы включить эту функцию. Он перейдет в режим гитары, и на ЖК-дисплее отобразится название голоса. Вы можете использовать перебор данных, кнопки [+ / YES] или [- / NO], чтобы изменить голос, который вы хотите воспроизвести. Размер для Умного Ассистента по умолчанию - 4/4, и вы можете использовать кнопки [ENTER] или [EXIT], чтобы поменять его на один из следующих вариантов: 2/4, 3/4, 4/4 и 6/8. В режиме Ассистента используйте [TEMPO+] или [TEMPO-] для изменения темпа.

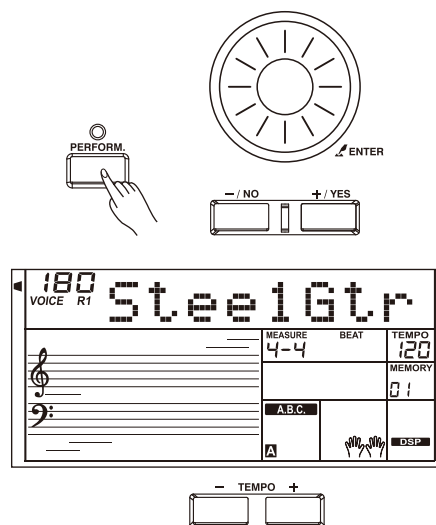

Режим Гитары

Карта клавиатуры

Режим гитары позволяет играть гитарным голосом с фортепианной клавиатуры так же, как на настоящей гитаре. В этом режиме вы можете использовать такие гитарные фразы, как Strumming (бренчание) (5), broken chords (прерывистые аккорды) (5), echoism (эхоизм) (5), а также 2 окончания.

Аккордовый отрезок

Область аккордовой части - C2-B3. Играйте аккорды в этой области.

Зона 1

Область прерывистых аккордов - C4-B4 (только белые клавиши). В этой области клавиатуры доступно до 5 прерывистых аккордов.

Зона 2

Клавиши с C5 до A5 (только белые клавиши) имитируют 6 струн настоящей гитары.

Ритм-секция

C6-G6 (только белые клавиши) - это область ритм-секция. В этой области представлены различные стили и струны. Клавиши A6-B6, воспроизводят концовку.

Смена позиции

Нажатие C7 изменит положение гитары.

Карта клавиатуры

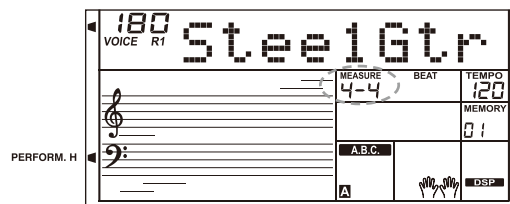

Игра в режиме гитары

Сыграйте аккорд в области аккордов.

На дисплее отобразится название аккорда, и звуком гитары прозвучит корневая нота.

Сыграйте прерванный аккорд в зоне 1.

Когда на дисплее появится тип аккорда, нажмите белую клавишу во зоне 1, начнется фраза с прерывистым аккордом. Нажимайте другие белые клавиши, чтобы воспроизвести разные фразы. Попробуйте сыграть другой аккорд левой рукой и наслаждайтесь плавным изменением фраз.

Сыграйте соло в зоне 2.

Когда на дисплее отобразится тип аккорда, нажмите белые клавиши в зоне 2. Вы можете играть соло без гитары, как будто вы играете настоящее соло. Попробуйте сыграть разные аккорды левой рукой и сыграйте свою мелодию. Последняя белая клавиша B5 не издаёт звука.

Сымитируйте удары по струнам в ритм-секции.

Когда на дисплее появится тип аккорда, нажмите белую клавишу в ритм-секции, чтобы воспроизвести ритмичный удар по струнам. Попробуйте играть разные аккорды левой рукой и поиграйте на струнах.

Закончите играть на гитаре.

Нажмите клавишу A6 или B6, чтобы закончить игру на гитаре. Когда окончание сыграно, фраза прекращается.

Сыграйте эхоизм.

Все черные клавиши в подзоне 1, подзоне 2 и области ритма являются клавишами эхоизма. Существует 5 видов шаблонов эхо-сигналов, предустановленных для C#, D#, F#, G#, A# по кругу.

Измените положение

Нажмите клавишу C7, ВЫПОЛНИТЬ. На ЖК-дисплее загорится значок H. Это означает, что положение гитары было изменено на высокое положение.

Попробуйте сыграть на белых клавишах в подзоне 1, подзоне 2 и области ритма, послушайте фразу, которую вы сейчас исполняете.

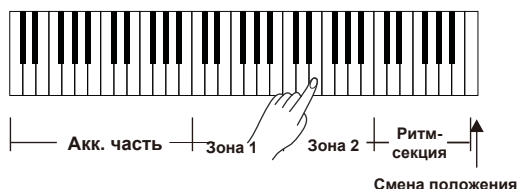
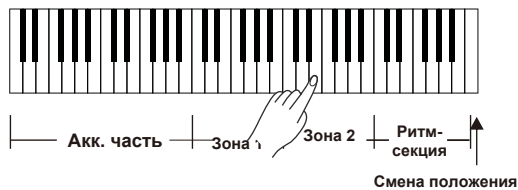

Карта клавиатуры



Режим Фортепиано

Карта клавиш пианино

Режим фортепиано позволяет вам исполнять фортепианный голос так же, как при игре на акустическом инструменте. В этом режиме вы можете использовать фортепианные фразы, например фортепианный ритм (5), прерывистый аккорд (5), а также 3 окончания.

Карта клавиш фортепиано похожа на карту клавиш гитары. Нажмите от A6 до C7, чтобы воспроизвести окончание. Все черные клавиши выше C4 недействительны.

Игра в режиме фортепиано

1. Выберите режим Фортепиано.
В режиме помощника по исполнению используйте набор данных, кнопку [+ / YES] или [- / NO], чтобы выбрать режим фортепиано.

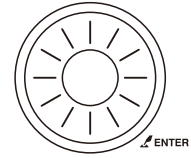

2. Сыграйте аккорд в аккордовой части.

3. Воспроизводите различные фразы и ритмы в средней зоне клавиатуры и ритм-секции.

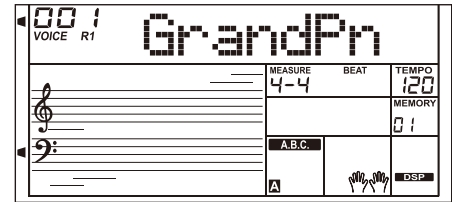

4. Нажмите A6, B6 или C7, чтобы завершить свое фортепианное исполнение. Когда окончание закончено, фраза автоматически прекращается.



Отключение Умного Ассистента

Когда фраза закончится [VOICE], [STYLE], [SONG], [DEMO], [SHIFT] + [PERFORM] чтобы выйти отключить Умного Ассистента

Синтезатор

Вы можете использовать функцию синтезатора для создания своего собственного голоса на основе встроенных голосовых.

Войдите в синтезатор

Нажмите кнопку [SYNTH], чтобы включить функцию синтезатора. Загорается светодиод кнопки и индикатор "SYNTH".

В режиме синтезатора будут отключены следующие функции: Lower, Dual, Автоаккомпанемент, Режим Фортепиано.

Создание пользовательского голоса

1. Нажмите кнопку [SYNTH], чтобы войти в интерфейс выбора голоса. На дисплее отображается "UserV.01" и номер голоса. Загорится индикатор SYNTH. Используйте кнопку [+ / YES] или [- / NO] или колёсико, чтобы выбрать нужный голосовой номер.
2. Нажмите кнопку [ENTER], чтобы перейти в следующее меню. Затем используйте кнопку [+ / YES] / [- / NO], чтобы выбрать "Voc_Edit" (Редактирование голоса) или "Удалить". Нажмите [ENTER], чтобы перейти вперед, или [EXIT], чтобы вернуться в предыдущее меню.
3. Если вы выберете "Voc_Edit" и нажмете [ENTER], на ЖК-дисплее отобразится "PcmVoice" и номер образца голоса. Используйте кнопку [+ / YES] / [- / NO] или набор данных для выбора голосового параметра, голосовой параметр будет отображаться на дисплее следующим образом: "PcmVoice", "VibDepth", "VibRate", "VibDelay", "EnvAttac", "EnvRelea", "EnvDecay".

Если вы выберете "Удалить" и нажмете кнопку [ENTER], на ЖК-дисплее появится надпись "Вы уверены?". Нажмите кнопку [+ / YES], чтобы удалить пользовательский голос, а затем вернуться в предыдущее меню; Если вы нажмете кнопку [- / NO], вы отмените операцию, а затем вернитесь в предыдущее меню. Вы также можете нажать кнопку [SYNTH] или [EXIT], чтобы вернуться в предыдущее меню.

4. После выбора голосового параметра нажмите кнопку [ENTER], чтобы перейти в режим настройки параметра. В этом режиме значение параметра будет мигать на дисплее. Используйте кнопку [+ / YES] / [- / NO] или колёсико для настройки значения, вы можете играть на клавиатуре, чтобы подобрать значение.
5. Нажмите кнопку [SYNTH], и на дисплее появится надпись "Вы уверены?". Нажмите кнопку [+ / YES], чтобы сохранить голос пользователя, а затем вернитесь в предыдущее меню, если вы нажмете кнопку [- / NO], это отменит операцию, а затем вы вернётесь в предыдущее меню.
6. Чтобы вернуться в предыдущее меню? в любое время нажмите кнопку [EXIT].

Выйдите из синтезатора

В пользовательском интерфейсе выбора голоса нажмите одну из кнопок для выхода из функции: [СИНТЕЗАТОР], [ВЫХОД], [СТИЛЬ], [ПЕСНЯ], [ДЕМО].

ПРИМЕЧАНИЕ:

Функция редактирования голоса недействительна при воспроизведении песни, демонстрационном воспроизведении, записи и в режиме USB-устройства.

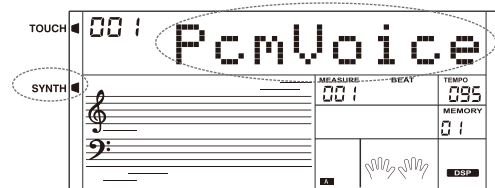
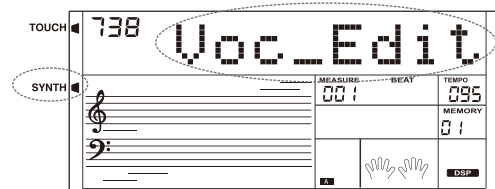
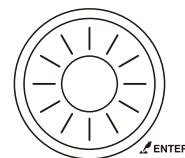
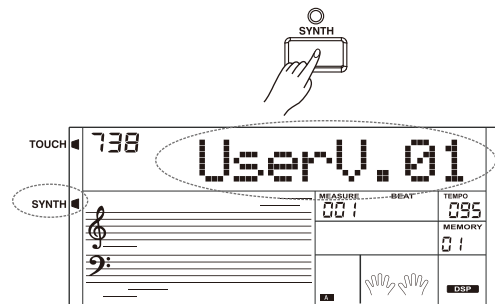

Имя параметра	Значение	по умолч.
PcmVoice	001 - 573	001
Vib Rate	000 - 127	064
VibDepth	000 - 127	064
VibDelay	000 - 127	064
EnvAttac	000 - 127	064
EnvRelea	000 - 127	064
EnvDecay	000 - 127	064

Процессор

Встроенный процессор эффектов позволит вам придать своему выступлению атмосферу и глубину различными способами: реверберацией, имитирующей акустику концертного зала, или добавление гармонических нот для полного, насыщенного звучания.

1. Эффект DSP включен, когда клавиатура включена.

2. Нажмите кнопку [DSP], чтобы включить или выключить эффект DSP.

Примечание:

При включении/выключении DSP во время игры может возникнуть небольшая пауза или шум.

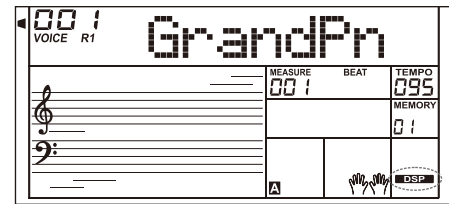
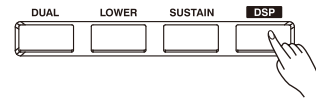

Микшер

Микшер позволяет отдельно регулировать громкость каждой дорожки.

1. Нажмите кнопку [MIXER].

Войдите в меню микшера. На дисплее отображается текущий параметр.

2. Нажмите [MIXER] или [ENTER], чтобы выбрать элемент параметра, затем используйте набор данных или кнопку [+ / YES] / [- / NO], чтобы отрегулировать громкость выбранного элемента. Нажмите и кнопку одновременно, чтобы отключить громкость выбранного элемента.

Нажмите кнопки [+ / YES] и [- / NO] одновременно еще раз, чтобы включить громкость детали.

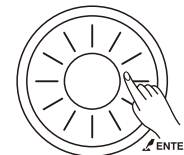
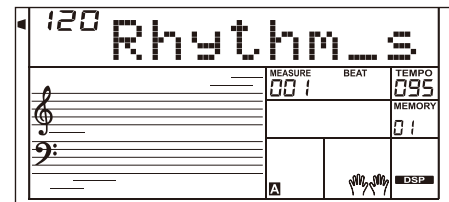
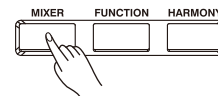

Параметры

Option	Дисплей	Range
Rhythm s VOLUME	XXX Rhythm_s	0–127
Rhythm m VOLUME	XXX Rhythm_m	0–127
BASS VOLUME	XXX Bass	0–127
Chord 1 VOLUME	XXX Chord1	0–127
Chord 2 VOLUME	XXX Chord2	0–127
Chord 3 VOLUME	XXX Chord3	0–127
Phrase 1 VOLUME	XXX Phrase1	0–127
Phrase 2 VOLUME	XXX Phrase2	0–127
VOICE R1 VOLUME	XXX Upper1	0–127
VOICE R2 VOLUME	XXX Upper2	0–127
VOICE L VOLUME	XXX Lower	0–127
USB Device Playback Volume	XXX U_Disk	0–127

Примечание:

Меню микшера закроется, если в течение 5 секунд вы не совершите никаких действий.

Педали

Педаль громкости

Вы можете нажать на педаль громкости, чтобы отрегулировать громкость звука

Педаль Сустейна (Назначаемая)

Вы можете назначить педали сустейна функции других педалей. Пожалуйста, обратитесь к разделу "Другие функции".

1. Педаль Сустейна

Если педаль назначена как "Ped Sust", при нажатии на педаль сустейна все ноты, воспроизводимые на клавиатуре, будут длиться чуть дольше.

2. Мягкая Педаль

Если педаль назначена как "Ped Soft", нажмите на педаль, чтобы смягчить звук нот.

3. Педаль Start/Stop

Если педаль назначена как "Ped St/T", нажмите на педаль чтобы заупстить или остановить аккомпанемент.

4. Pedal Памяти

Если педаль назначена как "Ped Mem", нажатие на педаль откроет ячейку памяти M1, последующие нажатия откроют ячейки M2, M3 и т.д.

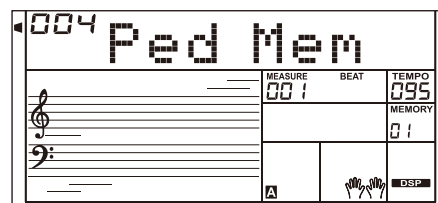
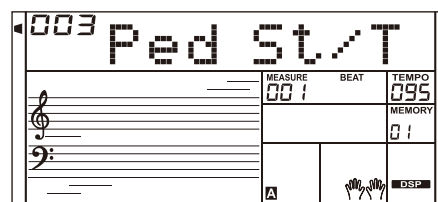
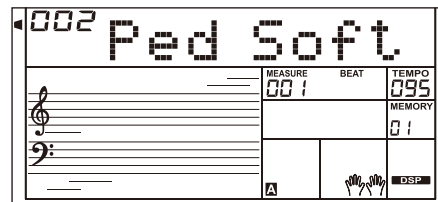
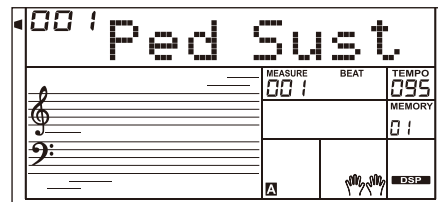

Альбом

Функция альбома позволяет вам играть песню с выбранными стилем, темпом и голосом. В инструменте широкий выбор альбомов (см. Список альбомов).

1. Удерживайте нажатой кнопку [SONG/ALBUM] в течение 2 секунд, чтобы включить режим альбома. На дисплее отображается название текущего альбома.

2. Используйте колёсико или кнопку [+ / YES] или [- / NO], чтобы выбрать нужную песню из альбома. Инструмент мгновенно установит стиль, темп и голос песни.

3. Нажмите еще раз кнопку [SONG/ALBUM] или одну из кнопок выбора VOICE/STYLE, чтобы отключить режим.

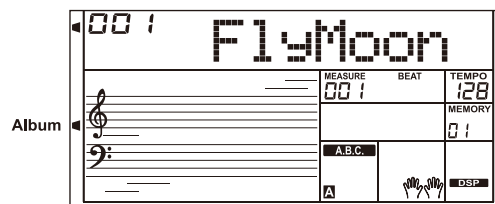

Другие Функции

Нажмите кнопку [FUNCTION], чтобы войти в меню функций. На дисплее отображается текущий параметр. Несколько раз нажмите кнопку [FUNCTION], чтобы выбрать элемент. Используйте [+YES]/[-NO] или набор данных для установки параметра. Чтобы выйти в меню нажмите [EXIT].

Параметры и диапазон значений:

Параметр	Дисплей	Диапазон	по ум.
TUNE	XXX Tune	-50...50	000
BEAT	XXX Beat	0,2...9	004
SPLIT POINT	XXX Split Pt	1...61	019
PEDAL ASSIGN	00X Ped ****	Sust, Soft, St/T, Mem	Sust(001)
FADE IN	0XX Fade In	1-20	010
FADE OUT	0XX Fade Out	1-20	010
HARMONY	00X Duet	Duet, 1+5, Octave, CtryDuet, Trio, Block, 4 Close1, 4 Close2, 4 Open	Duet(001)
REVERB LEVEL	XXX Rev Lev	0-127	Voice default
CHORUS LEVEL	XXX Chr Lev	0-127	Voice default
MIDI IN	XXX Midi In	1-16, ALL	ALL
MIDI OUT	XXX Midi Out	1-16	001
Auto Power Off	XXX PowerOff	OFF, 030, 060	030

Примечание:

Вы вернётесь в меню, если в течение 5 секунд не совершите никаких действий.

Мелодия

Эта функция задает высоту звука всей клавиатуры.

1. Нажмите кнопку [FUNCTION], чтобы открыть меню настройки. Используйте [+YES]/[-NO] или колёсико для изменения значения в диапазоне от -50 до 50.

2. Одновременное нажатие [+YES] и [-NO] установит значение по умолчанию.

Размер

Эта функция позволяет выбрать нужный размер.

1. Нажмите кнопку [FUNCTION], чтобы колёсико для изменения размера.

2. Одновременное нажатие [+YES] и [-NO] приведет к установке размера по умолчанию.

Точка разделения

Эта функция делит клавиатуру на две области.

1. Нажмите кнопку [FUNCTION], чтобы открыть меню точки разделения. Используйте [+YES]/[-NO] или колёсико для выбора клавиши разделения. Также установить точку разделения можно нажатием клавиши.

2. Одновременное нажатие [+YES] и [-NO] приведет к возврату к точке разделения по умолчанию.

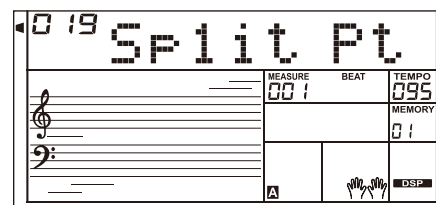
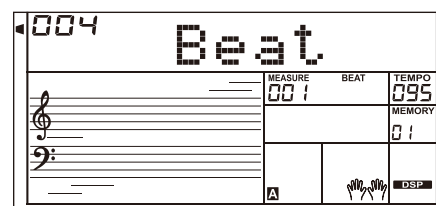
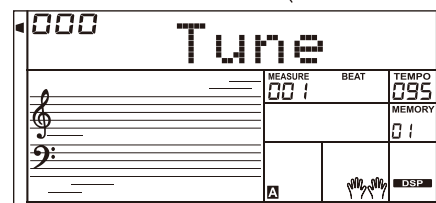
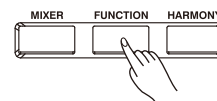
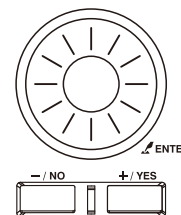
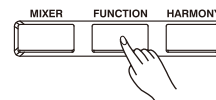

Назначение Педали

Вы можете назначить на педаль сустейна другие функции.

1. Нажмите кнопку [FUNCTION], чтобы выбрать меню педали. Используйте [+ / YES] / [- / NO] или колёсико для изменения функции педали. Педаль может быть установлена как педаль сустейна, педаль мягкости, педаль Start/Stop или педаль памяти.

2. Тип педали по умолчанию - педаль сустейна.

Примечание:

Не нажимайте на педаль при включении питания, в противном случае это приведет к обратному срабатыванию педали.

Появление

Нажмите кнопку [FUNCTION] чтобы выбрать меню Fade In. Используйте [+ / YES] / [- / NO] или колёсико, чтобы установить время появления от 1 до 20 секунд.

Затухание

Нажмите кнопку [FUNCTION], чтобы выбрать меню затухания. Используйте [+ / YES] / [- / NO] или колёсико, чтобы установить время появления от 1 до 20 секунд.

Гармонии

1. Нажмите кнопку [FUNCTION], чтобы выбрать меню гармонии. На дисплее отображается тип гармонии по умолчанию "Duet".

2. Используйте [+ / YES] / [- / NO] или колёсико для выбора типа гармонии.

Вы можете выбрать 9 эффектов гармонии: Duet, 1+5, Octave, CtryDuet, Trio, Block, 4 Close1 and 4 Close2, 4 Open.

Уровень реверберации

Нажмите кнопку [FUNCTION], чтобы выбрать меню уровня реверберации. На дисплее будет надпись "Rev Lev". Используйте [+ / YES] / [- / NO] или колёсико для изменения уровня реверберации. Уровень колеблется от 0 до 127.

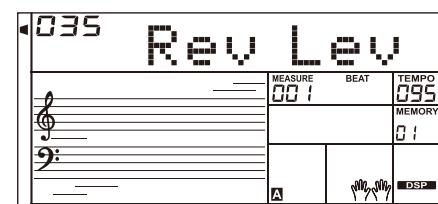
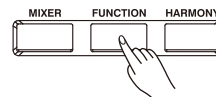
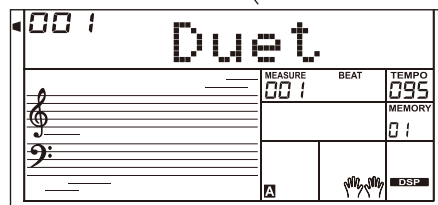
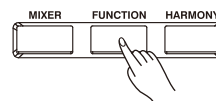
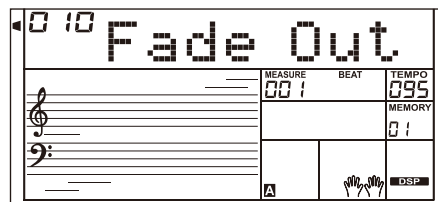
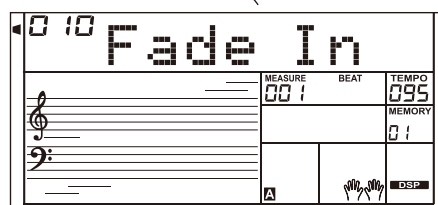
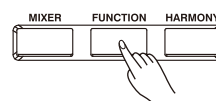
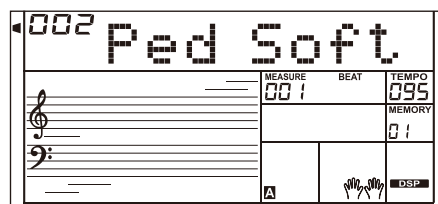
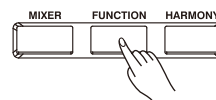

Уровень хора

Нажмите кнопку [FUNCTION], чтобы выбрать меню уровня хора. На ЖК-дисплее отображается "Chr Lev". Используйте [+ / YES] / [- / NO] или колёсико для изменения уровня припева в диапазоне от 0 до 127.

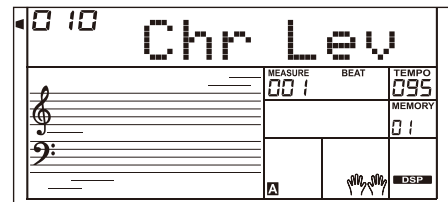
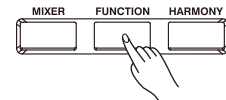

MIDI-ВХОД

Нажмите кнопку [FUNCTION], чтобы открыть меню MIDI-входа. Используйте кнопку [+ / YES] / [- / NO] или колёсико для выбора канала. Настройка по умолчанию - "ALL", также можно выбрать канал 1 ~ 16.

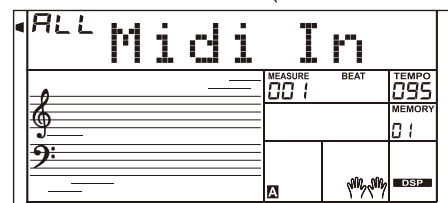
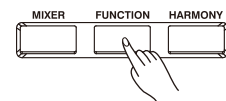

MIDI-ВЫХОД

Нажмите кнопку [FUNCTION], чтобы открыть меню MIDI-выхода. Используйте кнопку [+ / YES] / [- / NO] или колёсико для выбора канала. Настройка по умолчанию - "001", также можно выбрать канал 2 ~ 16.

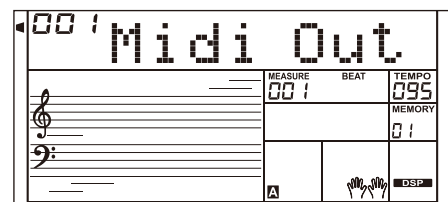

Автоматическое Отключение Питания

Эта функция установит время, по истечении которого прибор выключится, если он не используется.

1. Нажмите кнопку [FUNCTION], чтобы выбрать меню выключения питания. Используйте [+ / YES] / [- / NO] или колёсико, чтобы изменить настройку в диапазоне: ВЫКЛ., 30 минут, 60 минут.
2. Нажатие [+ / YES] и [- / NO] одновременно установит время до отключения на 30 минут.

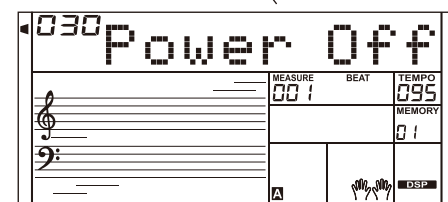
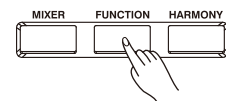

Память

Функция памяти может сделать вашу игру более простой и удобной. Эта функция позволяет вам сохранять практически все настройки в ячейках памяти, и вы можете мгновенно открыть нужные настройки нажатием кнопки.

Регистрация настроек

Удерживая кнопку [STORE], нажмите одну из кнопок [M1] - [M6].

Примечание:

Новые настройки заменят предыдущие данные в ячейке.

Примечание:

Удерживайте нажатой обе кнопки [STORE] и [M1], затем включите питание, чтобы стереть все настройки из памяти.

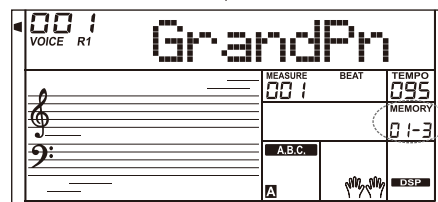
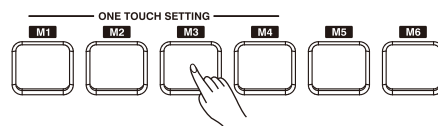
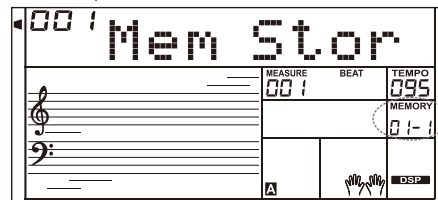
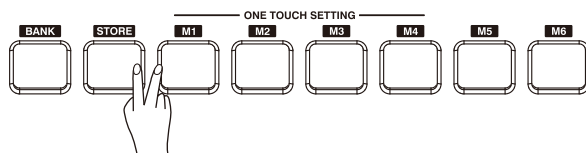

Выбор настроек из памяти

Нажмите одну из кнопок [M1] - [M6], она мгновенно откроет настройки, сохраненные в соответствующей ячейке памяти.

Примечание:

Настройки из памяти не могут быть открыты при включенной функции One Touch Setting.

Выбор банка сохранения

1. Нажмите кнопку [Bank]. На дисплее отображается "Mem Bank".

2. Выберите банк

Используйте набор данных, кнопку [+ / YES] или [- / NO], чтобы выбрать банк.

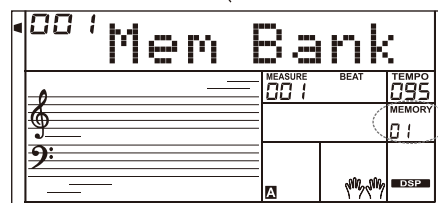
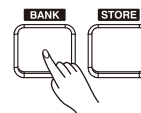

Заморозка настроек аккомпанемента

Функция заморозки сохранит параметры аккомпанемента (включая номер стиля, секцию, громкость, темп, транспонирование, аккорд, микшер, точку разделения) даже при открытии настроек из памяти.

Нажмите кнопку [FREEZE], чтобы включить или выключить эту функцию.

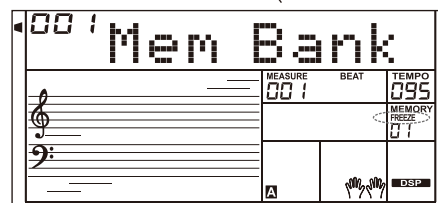

Запись песни

Благодаря простым в использовании функциям записи вы можете записывать и сохранять свои собственные мелодии на клавиатуре как пользовательские песни. Каждая пользовательская песня может быть записана с 6 дорожками (1 дорожка аккомпанемента, 5 мелодических). Вспомогательная дорожка и мелодическая дорожка могут быть записаны вместе, но вы не можете записывать две мелодические дорожки одновременно. Разумеется, вы можете записать только аккомпанемент или мелодию; Аккомпанемент и несколько мелодических дорожек можно воспроизводить вместе. Записанные данные не будут потеряны при выключении питания.

Начало записи

Прежде чем начать запись, вам необходимо выбрать пользовательскую песню, в которую будет сохранена запись.

1. Нажмите кнопку [RECORD], чтобы перейти в режим выбора пользовательской песни. На дисплее высветится "RecSong1". Нажмите кнопку [+ / YES] / [- / NO], чтобы выбрать пользовательскую песню, которую вы хотите записать.
2. Нажмите кнопку [RECORD] еще раз, чтобы перейти в режим ожидания записи. На ЖК-дисплее появляется надпись "REC", и индикатор счёта начнёт мигать. Он автоматически выберет пустую мелодическую дорожку для записи вашего выступления.
3. В режиме ожидания записи вы можете настроить такие параметры, как голос, стиль и темп. Вы можете нажать кнопку [ACCOMP] или [MELODY 1]-[MELODY 5], чтобы выбрать нужную дорожку. На дисплее загорится индикатор выбранного трека.
4. Нажмите кнопку [START/STOP] или сыграйте на клавиатуре, чтобы начать запись. Если вы выбрали вспомогательную дорожку и включили функцию A.B.C., запись начнётся, как только вы начнёте воспроизведение в левой области клавиатуры.

Примечание:

Стиль может быть записан только в дорожке аккомпанемента.

Индикатор дорожки имеет три состояния: мигает, горит и выключен.

Индикатор мигает: указывает на то, что дорожка выбрана для записи. Все существующие данные будут перезаписаны.

Индикатор горит: указывает на то, что дорожка содержит данные и будет воспроизводить их во время записи.

Индикатор выключен: указывает на то, что на дорожке либо нет данных, либо она находится в стадии записи и не может быть воспроизведена.

В режиме ожидания записи устройство автоматически выберет пустую дорожку рядом с занятой дорожкой. Например, если "Мелодия 1" занята, в качестве дорожки записи будет выбрана "Мелодия 2". Когда все 6 дорожек будут записаны и вам потребуется перезаписать конкретную дорожку, нажмите кнопку нужного трека и начните запись.

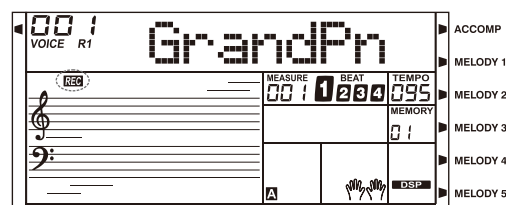
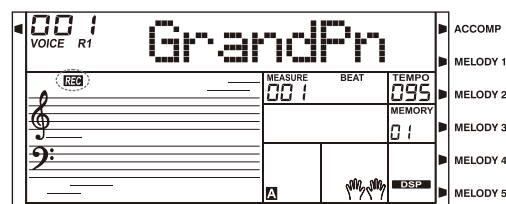
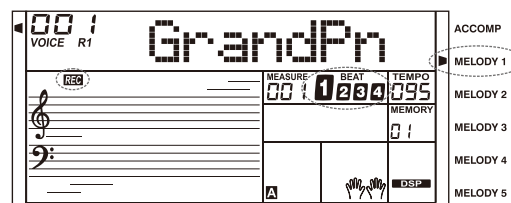
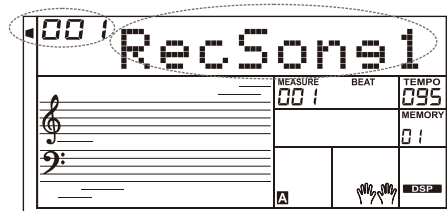
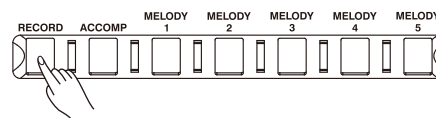

Остановка записи

1. Во время записи нажмите кнопку [RECORD], чтобы остановить запись.
2. Во время записи, если память заполнена, запись остановится и сохранится автоматически, на ЖК-дисплее появится надпись "Rec_Full".
3. Если вы записываете стиль, запись автоматически остановится, когда закончится ритм.

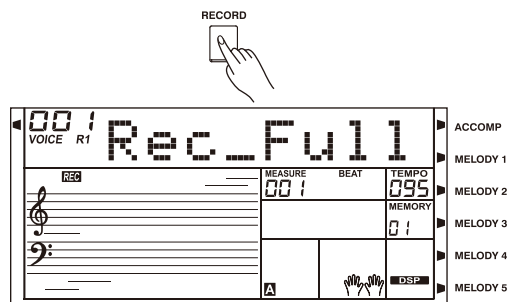

Воспроизведение Записи

1. Нажмите кнопку [RECORD] во время записи, она остановит запись и перейдет в режим песни, а текущая записанная песня будет автоматически воспроизводиться по кругу.

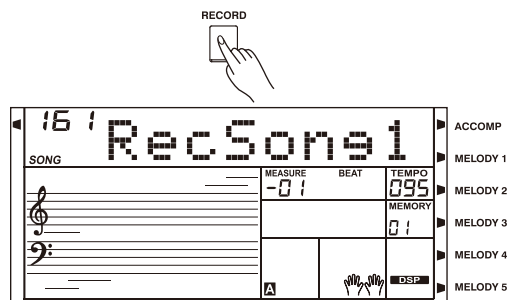

2. Нажмите кнопку [SONG], чтобы перейти в режим песни, и все песни будут воспроизводиться по кругу. Используйте колёсико, кнопку [+ / YES] или [- / NO], чтобы выбрать пользовательскую песню для воспроизведения. Если в выбранной пользователем песне нет данных, вы увидите надпись "NoFile". Когда воспроизведение остановится, вы можете выбрать пользовательскую песню, а затем нажать кнопку [START/STOP], эта пользовательская песня будет воспроизводиться по кругу

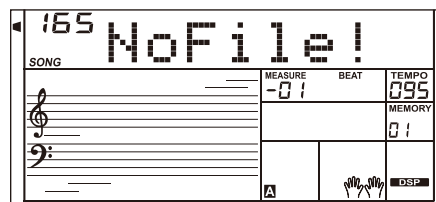

Удаление записи

1. Нажмите и удерживайте кнопки [RECORD] и [SONG] и включите питание одновременно, все пользовательские песни будут удалены.
2. В режиме ожидания записи нажмите и удерживайте кнопку [RECORD] в течение двух секунд, на ЖК-дисплее появится надпись "Delete?" (Удалить?). Нажмите кнопку "Accomp" (или "Melody2" на "Melody 5"), чтобы выбрать трек, который вы хотите удалить, загорится индикатор выбранного трека. Если загорятся все индикаторы трека, он удалит пользовательскую песню после подтверждения.
3. Нажмите [+ / YES], чтобы удалить выбранную дорожку, или нажмите [- / NO], чтобы завершить этот шаг и вернуться в режим ожидания записи.

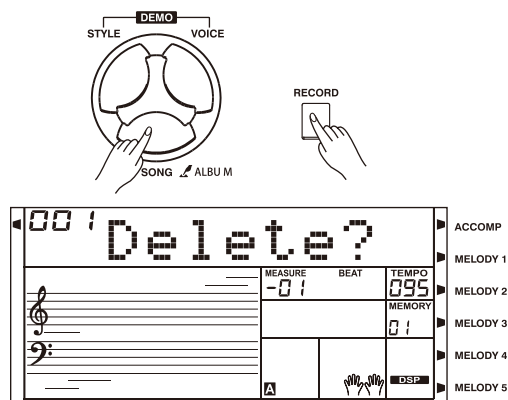

Клавиатура имеет множество предустановленных песен. Каждую песню можно обрабатывать в режиме урока. Пожалуйста, обратитесь к списку песен.

Прослушивание песен

1. Нажмите кнопку [SONG], чтобы перейти в режим песни, и все песни будут воспроизводиться по кругу.
2. Используйте набор данных, кнопку [+ / YES] или [- / NO], чтобы выбрать песню.
3. Нажмите кнопку [START/STOP], воспроизведение прекратится. Нажмите кнопку еще раз, и текущая песня будет воспроизводиться повторно.
4. Когда воспроизведение песен остановлено, нажатие [STYLE], [VOICE], [DUAL] или [LOWER] приведет к выходу из режима воспроизведения песен.

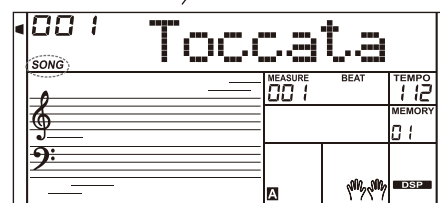
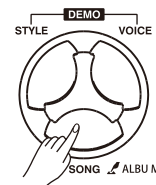

Управление песней

1. Вводный Ритм

Перед началом воспроизведения песни у нее есть вводный ритм, такт начинается с отрицательного значения. Он начинает воспроизводить мелодию, когда такт достигает значения 1.

2. Повтор, Перемотка и Пауза

Когда играет песня:

Нажмите кнопку [»] для быстрой перемотки песни вперед.

Нажмите кнопку [«] кнопка для перемотки песни назад (в зависимости от такта).

Нажмите кнопку [||], чтобы приостановить воспроизведение песни, нажмите ее еще раз, чтобы продолжить воспроизведение

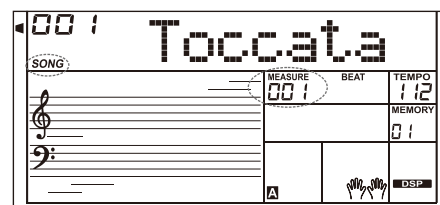
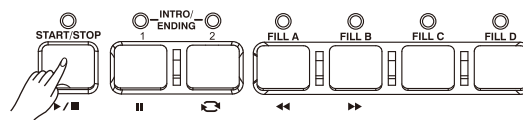

3. Повтор песни

Во время воспроизведения песни вы можете использовать кнопку [↺], чтобы установить начало и конец для части цикла текущей песни. Нажмите ее один раз, чтобы установить начало цикла, затем нажмите ее еще раз, чтобы установить конец цикла. Находясь в состоянии цикла, нажмите [↺] еще раз, чтобы выйти из состояния воспроизведения цикла.

Режим урока

В режиме урока вы можете выучить песню, играя в нужное время и воспроизводя правильные ноты. Он оценит вашу успеваемость после урока.

1. Нажмите кнопку [LESSON].

Когда песня перестанет воспроизводиться, нажатие кнопки [LESSON] приведет к переходу в режим урока.

2. Выберите часть руки для практики.

Используйте кнопки [LEFT] / [RIGHT], чтобы выбрать урок для левой руки, правой руки или обеих рук. Если ни одна из рук не выбрана, клавиатура автоматически выберет для вас упражнение с правой рукой.

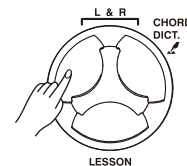
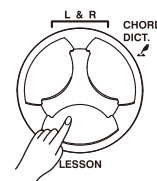

Примечание:

Практика для левой руки может отличаться для разных песен. Он будет обрабатывать аккордовую часть аккордовой песни или мелодию левой руки фортепианной песни. Для MIDI-песни нет практики левой руки.

Во время урока на дисплее будут отображаться обозначения аккордов.

Урок 1 - Практикуйтесь в ритмичности

1. Нажмите кнопку [LESSON], чтобы перейти в режим урока. На дисплее загорится значок урока 1.

В режиме урока 1 клавиатура будет оценивать только значение времени воспроизведения и не будет исправлять ноты.

2. Нажмите кнопку [START/STOP], чтобы начать тренировку. Если нажата кнопка [RIGHT], мелодия правой руки будет отключена, и вам придется следить за ритмичностью правой руки. Пока вы играете правильно, мелодия будет звучать.

Если нажата кнопка [LEFT], то будет отключена часть аккорда или мелодия левой руки. Вам придется следить ритмичным исполнением партии левой руки. Пока вы играете правильно, аккорд/мелодия будут звучать.

Если нажаты [LEFT] и [RIGHT], аккорд/мелодия на левой руке и мелодия на правой руке будут отключены. Вам придется следить за ритмичностью как левой, так и правой руки.

Урок 2 - практикуйте попадание в ноты

1. Нажмите кнопку [LESSON] еще раз, чтобы перейти в режим урока 2.

В режиме урока 2 клавиатура оценивает вашу практику только по правильности нот. Только когда вы сыграете правильную ноту, песня продолжит воспроизведение, в противном случае она остановится.

2. Нажмите кнопку [START/STOP], чтобы начать практиковаться.

Lesson 3 - Performance

1. Нажмите кнопку [LESSON] в уроке 2, чтобы перейти в режим урока 3. В режиме урока 3 он будет оценивать вашу практику по правильности значения времени и примечания.

2. Нажмите кнопку [START/STOP], чтобы начать практиковаться.

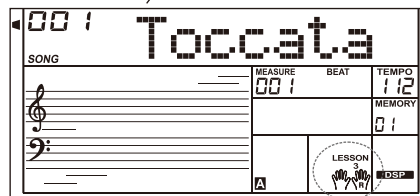
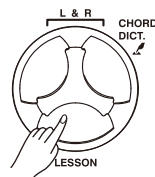
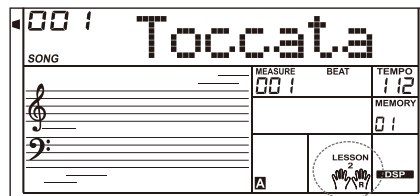
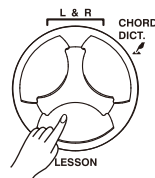
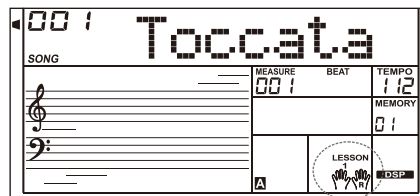
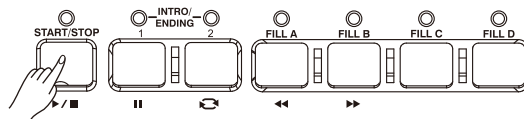
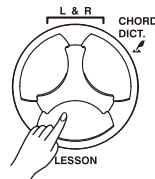

Если вы знаете название аккорда, но не знаете, как его воспроизвести, вы можете воспользоваться Словарём аккордов. Вы можете выучить аккорд и потренировать его в этом режиме

DICT 1 (Режим Изучения Аккордов)

Нажмите и удерживайте кнопку [CHORD DICT.] в течение 2 секунд, чтобы перейти в режим DICT 1.

В режиме DICT 1 клавиши выше C4 используются для назначения типа аккорда, клавиши выше C6 используются для назначения Корня аккорда.

Когда тип аккорда и тоника аккорда будут подтверждены, на дисплее отобразятся ноты аккорда. Например, если вы хотите воспроизвести аккорд CM7, нажмите клавишу C6 в разделе клавиатуры с надписью CHORD ROOT (ТОНИКА АККОРДА). Установленная вами тоника будет отображаться на дисплее, но сама нота не будет звучать.

Нажмите клавишу E4 в разделе CHORD TYPE (Тип аккорда) с надписью M7. Когда тип аккорда и тоника аккорда будут выбраны, на дисплее отобразится название аккорда и его ноты. При правильном воспроизведении в левой области раздастся звуковой сигнал.

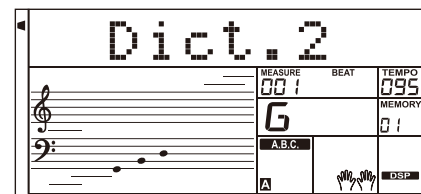
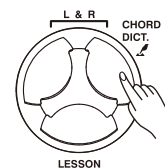
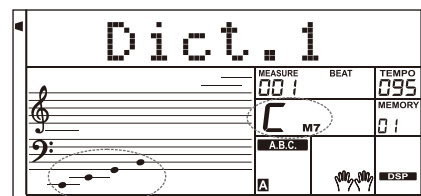
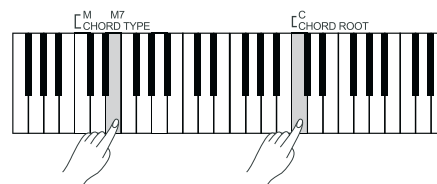
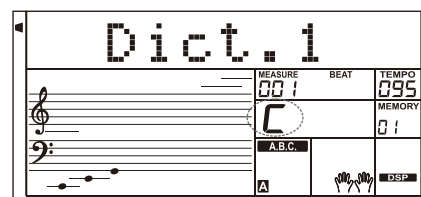
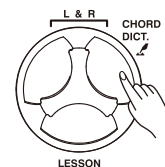

DICT 2 (Режим тренировки Аккордов)

Нажмите кнопку [CHORD DICT.] еще раз, чтобы перейти в режим DICT 2. В этом режиме вы можете провести тест аккордов. На ЖК-дисплее отобразится название аккорда в случайном порядке. Если аккорд не будет воспроизведен в течение 3 секунд, его ноты появятся на жидкокристаллическом дисплее. Как только аккорд будет сыгран правильно, через несколько секунд появится новое название аккорда. В режиме DICT 2 снова нажмите кнопку [CHORD DICT.], чтобы отключить словарь аккордов.

24 Аккорда будут отображаться в режиме словаря следующим образом:

Note	Chord Root	Note	Chord Root	Note	Chord Root
C6	C	C4	M	C5	7(b9)
C#6	C#/Db	C#4	M(9)	C#5	7(9)
D6	D	D4	6	D5	7(#9)
Eb6	Eb/D#	Eb4	mM7	Eb5	7(b13)
E6	E	E4	M7	E5	7(13)
F6	F	F4	M	F5	7(#11)
F#6	F#/Gb	F#4	M(9)	F#5	dim7
G6	G	G4	M6	G5	dim
Ab6	Ab/G#	Ab4	M7(9)	Ab5	7aug
A6	A	A4	M7	A5	aug
Bb6	Bb/A#	Bb4	M7b5	Bb5	7sus4
B6	B	B4	7	B5	sus4

Подключение USB-устройства

Прибор распознает USB-накопители размером от 16Мб до 32Гб в форматах FAT16 и FAT32. Мы рекомендуем вам отформатировать флэш-накопитель USB перед подключением. Не редактируйте файлы резервных копий, сохраненные на флэш-накопителе USB

Обычное использование

1. Функциональные кнопки, относящиеся к флэш-накопителю USB: [USB DEVICE], [ENTER], [EXIT], [+ / YES], [- / NO], Набор данных и [START / STOP].

2. Нажмите кнопку [USB DEVICE], чтобы перейти в режим USB-устройства, нажмите её ещё раз, чтобы выйти из функции.

3. Если вы подключите к прибору флэш-накопитель USB, на ЖК-дисплее сначала появится надпись "Wait!..." (Подождите...!), указывающая на то, что инициализация выполняется. Если инициализация пройдет успешно, на дисплее появится надпись "Play", в противном случае - "DiskErr". Если USB-накопитель не подключен, на дисплее появится надпись "NoDisk".

4. В режиме USB-устройства вы можете использовать кнопку [+ / YES] / [- / NO] или набор данных для выбора меню, нажать кнопку [ENTER] для перехода вперед или нажать [EXIT] для возврата в предыдущее меню.

5. В режиме USB-устройства он может считывать максимум 512 файлов в каталоге. "DIR" означает папку, а "FILE" означает файл. В режиме USB-устройства вы можете нажать [USB DEVICE] / [STYLE] / [SONG] или кнопку выбора СТИЛЯ, чтобы выйти из режима.

6. При воспроизведении MIDI-файла нажмите кнопку [MIXER], чтобы отрегулировать громкость воспроизведения в диапазоне от 0 до 127.

7. Операция загрузки, сохранения или удаления будет применяться только к файлам в папке "MMKD".

Примечание:

Папка "MMKD" будет автоматически сгенерирована на флэш-накопителе USB в первый раз, когда вы сохраните в ней данные. Пожалуйста, подождите, пока сохранение завершится.

Воспроизведение

1. Нажмите кнопку [USB DEVICE], чтобы перейти в режим USB-устройства, используйте кнопку [+ / YES] / [- / NO], чтобы выбрать меню "Воспроизведение".

2. Нажмите кнопку [ENTER], на дисплее отобразятся MIDI-файлы и каталоги в корневом каталоге USB-накопителя.

3. Если вы выберете подкаталог, на ЖК-дисплее отобразится название подкаталога и знак "DIR". Нажмите кнопку [ENTER], чтобы войти в текущий подкаталог, на дисплее отобразятся все файлы в подкаталоге.

4. Если в текущем каталоге нет узнаваемого файла, на дисплее отобразится "...", нажмите [ENTER], чтобы вернуться назад.

5. Используйте кнопку [+ / YES] / [- / NO] или набор данных для выбора MIDI-файла.

Нажмите кнопку [START / STOP], чтобы воспроизвести его несколько раз. Нажмите кнопку [ENTER], чтобы воспроизвести все файлы в текущем каталоге по кругу. Нажмите кнопку [START / STOP] еще раз, чтобы остановить воспроизведение, нажмите кнопку [ВЫХОД], чтобы вернуться в предыдущее меню, или нажмите кнопку [USB-УСТРОЙСТВО], чтобы выйти из режима.

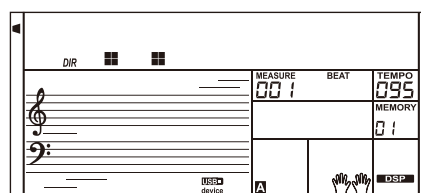
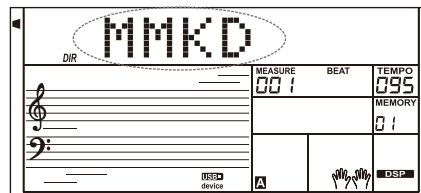
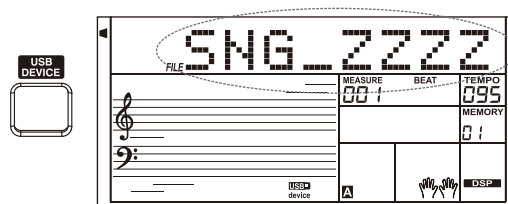
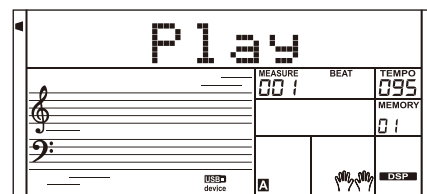
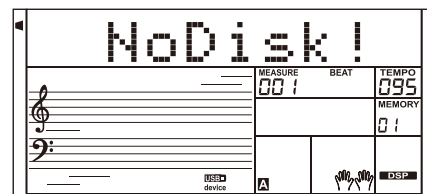
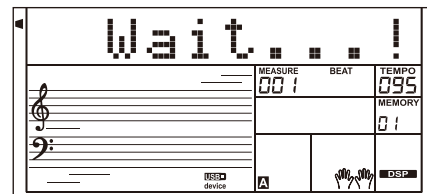
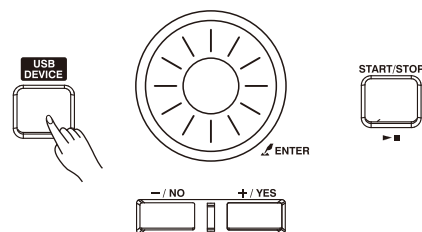

Загрузка

Выберите меню "Load" и нажмите кнопку [ENTER], на дисплее отобразится подменю загрузки, которое включает в себя "LoadSong", "LoadSty", "Load Mem" и "LoadVoic". Используйте кнопки [+ / YES], [- / NO] или набор данных, чтобы выбрать один из них.

Загрузить песню:

1. Выберите меню "LoadSong" и нажмите кнопку [ENTER], на ЖК-дисплее отобразятся все MIDI-файлы (*.mid) в каталоге "MMKD \SONG". Выберите файл с помощью кнопок [+ / YES], [- / NO] или набора данных.
2. Нажмите кнопку [ENTER], а затем используйте кнопку [+ / YES] / [- / NO] или набор данных, чтобы выбрать номер пользовательской песни.
3. Нажмите кнопку [ENTER], на дисплее появится надпись "Уверен?". Теперь нажмите кнопку [ENTER] / [+ / YES] для загрузки файла или нажмите кнопку [EXIT] / [- / NO] для отмены.

Стиль загрузки:

1. Выберите меню "LoadSty" и нажмите кнопку [ENTER], на ЖК-дисплее отобразятся все файлы стилей (*.sty) в каталоге "MMKD \STYLE". Выберите файл с помощью кнопок [+ / YES], [- / NO] или набора данных.
2. Нажмите кнопку [ENTER], а затем используйте кнопку [+ / YES] / [- / NO] или набор данных, чтобы выбрать номер пользовательского стиля.
3. Нажмите кнопку [ENTER], на дисплее появится надпись "Уверен?". Теперь нажмите кнопку [ENTER] / [+ / YES], чтобы загрузить файл, или нажмите кнопку [EXIT] / [- / NO], чтобы отменить.

Загрузка памяти:

1. Выберите меню "LoadMem" и нажмите кнопку [ENTER], на ЖК-дисплее отобразятся все файлы памяти (*.mem) в каталоге "MMKD \MEMORY". Выберите файл с помощью кнопок [+ / YES], [- / NO] или набора данных.
2. Нажмите кнопку [ENTER], на дисплее появится надпись "Уверен?". Теперь нажмите кнопку [ENTER] / [+ / YES], чтобы загрузить файл, или нажмите кнопку [EXIT] / [- / NO], чтобы отменить.

Загрузить Голос:

1. Выберите меню "LoadVoic" и нажмите кнопку [ENTER], на ЖК-дисплее отобразятся все голосовые файлы (*.voc) в каталоге "MMKD \VOICE". Выберите файл с помощью кнопок [+ / YES], [- / NO] или набора данных.
2. Нажмите кнопку [ВВОД], а затем используйте кнопку [+ / YES] / [- / NO] или набор данных для выбора голосового номера пользователя.
3. Нажмите кнопку [ENTER], на дисплее появится надпись "Уверен?". Теперь нажмите кнопку [ВВОД] / [+ / YES], чтобы загрузить файл, или нажмите кнопку [ВЫХОД] / [- / NO], чтобы отменить.

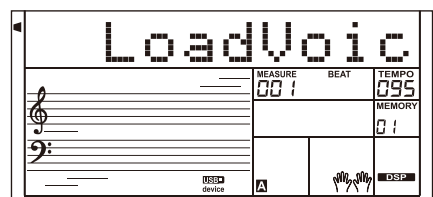
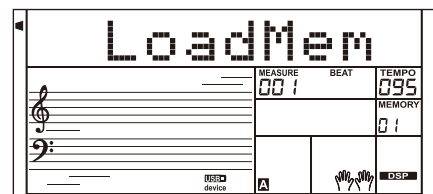
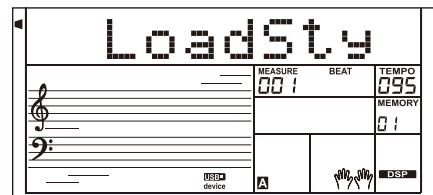
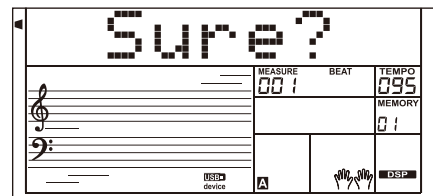
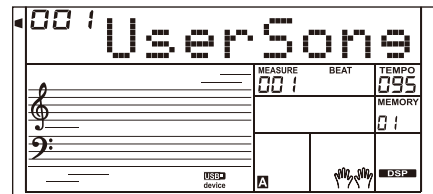
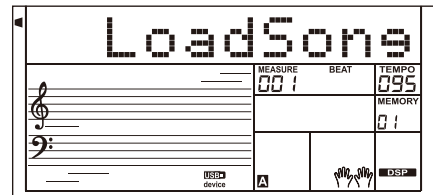

Подключение USB-устройства

Сохранение

1. Выберите меню “Сохранить” и нажмите кнопку [ENTER], на ЖК-дисплее отобразится подменю “Сохранить”, которое включает в себя “SaveSong”, “SaveSty”, “SaveMem” и “SaveVoic”. Вы можете выбрать один из них с помощью кнопок [+ / YES], [- / NO] или набора данных.



Например, сохранение пользовательской песни

2. Выберите подраздел “SaveSong”, затем нажмите [ENTER], чтобы войти в меню. На ЖК-дисплее отобразятся название и номер текущей пользовательской песни. Используйте набор данных, чтобы выбрать пользовательскую песню.

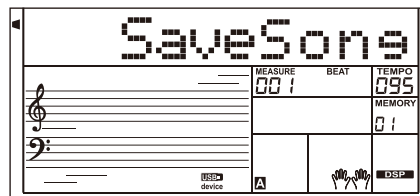

3. Нажмите [ENTER], и на ЖК-дисплее появится запрос на ввод имени файла “SNG_”. Используйте клавиатуру для ввода 8-значного имени файла. Пожалуйста, обратитесь к Таблице сопоставления символов клавиатуры и ASCII в конце этой главы.

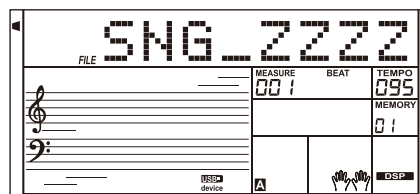

4. После ввода имени файла нажмите [ENTER]. На ЖК-дисплее появится надпись “Уверен?”. Нажмите [+ / YES], чтобы подтвердить сохранение, или нажмите [- / NO], чтобы отменить.

5. Если введенное вами имя совпадает с существующей песней, на ЖК-дисплее появится запрос “SameName”. Вам нужно ввести другое имя, чтобы сохранить файл.

Примечание:

Выполните описанные выше действия, чтобы сохранить пользовательский стиль или настройки.

Удаление

1. Выберите меню “Delete” и нажмите кнопку [ENTER], на дисплее отобразится подменю удаления, которое включает в себя “UserSong”, “UserSty”, “UserMem” и “UserVoic”. Используйте кнопки [+ / YES], [- / NO] или набор данных, чтобы выбрать один из них.

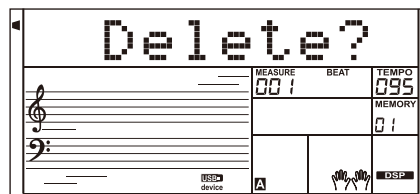

2. Выберите подменю, а затем нажмите кнопку [ENTER]. Используйте диск данных, чтобы выбрать файл, который вы хотите удалить.

3. Нажмите кнопку [ENTER], “Уверены?” будет отображаться на ЖК-дисплее, нажмите кнопку [ENTER] или [+ / YES], чтобы удалить файл, или нажмите [- / NO], чтобы отменить.

Формат

Выберите меню “Формат” и нажмите кнопку [ENTER], на дисплее отобразится надпись “Уверен?”. Нажмите кнопку [ENTER], чтобы отформатировать USB-накопитель, или нажмите [- / NO], чтобы отменить.

Примечание: Форматирование приведет к удалению всех данных на флэш-накопителе USB!

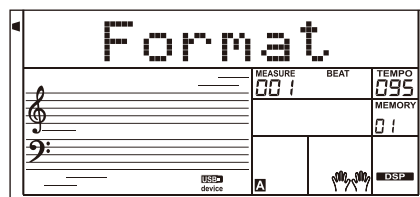

Сводная таблица клавиш на клавиатуре и кнопок

Note	C#2	D2	Eb2	E2	F2	F#2	G2	Ab2	A2	Bb2	B2
Letter	DEL	BACK	NEXT	A	B	C	D	E	F	G	H

Note	C3	C#3	D3	Eb3	E3	F3	F#3	G3	Ab3	A3	Bb3
Letter	I	J	K	L	M	N	O	P	Q	R	S

Note	B3	C4	C#4	D4	Eb4	E4	F4	F#4	G4	Ab4	A4
Letter	T	U	V	W	X	Y	Z	0	1	2	3

Note	Bb4	B4	C5	C#5	D5	Eb5
Letter	4	5	6	7	8	9

Используя функции MIDI, вы можете расширить свои музыкальные возможности. В этом разделе объясняется, что такое MIDI и что он может делать, а также как вы можете использовать MIDI на своем инструменте.

Что такое MIDI?

1. MIDI (сокращение от Musical Instrument Digital Interface) позволяет широкому спектру электронных музыкальных инструментов, компьютеров и других связанных с ними устройств подключаться и взаимодействовать друг с другом. MIDI передает сигналы, которые определяют высоту звука и длительность, управляющие сигналы для таких параметров, как громкость, вибрато, панорамирование звука, а также информацию о голосе.

2. Инструмент может выводить информацию о воспроизведении в реальном времени с помощью MIDI-сигналов и управлять внешними MIDI-устройствами. Инструмент также может принимать входящие MIDI-сигналы и соответствующим образом генерировать звук.

MIDI-терминалы

Для обмена MIDI-данными между несколькими устройствами каждое устройство должно быть подключено с помощью MIDI-кабеля.

MIDI IN: получает MIDI-данные с компьютера.

MIDI OUT: передает информацию в виде MIDI-данных на другое MIDI-устройство.

MIDI-THRU ПОРТ: Вы можете использовать MIDI-кабель для подключения MIDI-порта к другому MIDI-инструменту. Сигнал, который получает порт MIDI IN, будет автоматически отправлен в порт MIDI THRU, так что один MIDI-инструмент может управлять несколькими MIDI-инструментами одновременно.

Подключите MIDI-выход другого устройства к разъему MIDI IN на задней панели, чтобы это устройство работало как звуковой модуль.

Подключите MIDI-вход другого устройства к разъему MIDI OUT на задней панели. Этот инструмент будет работать как MIDI-контроллер.

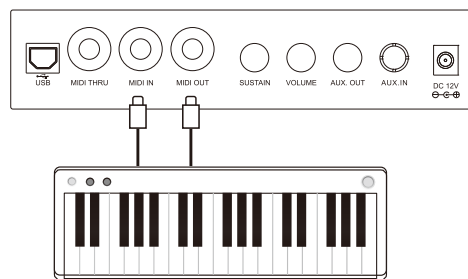

Загрузка данных с компьютера

1. Выключите прибор. Используйте стандартный USB-кабель для подключения USB-разъема прибора к USB-порту компьютера. Затем включите прибор.

2. Откройте программное обеспечение POOTUTE на компьютере. На дисплее прибора появится надпись "PCLink.", указывающая на то, что он успешно подключен к компьютеру.

3. С помощью POOTUTE вы можете загружать любые пользовательские данные на компьютер в качестве резервной копии или загружать пользовательские данные с компьютера на прибор.

4. Пожалуйста, обратитесь к инструкциям по программному обеспечению для получения более подробной информации.

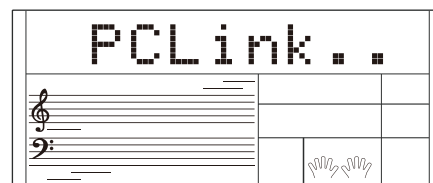
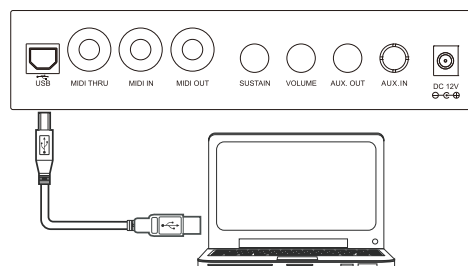

Решение возможных проблем

Проблема	Возможные причины и решения
Динамики издают хлопок при каждом включении или выключении питания.	Это нормально, не стоит переживать.
Нет звука при нажатии клавиш на клавиатуре.	Проверьте, не установлена ли громкость слишком низко или не подключены ли наушники. Настройки громкости R1/R2/L (микшер) могут быть установлены слишком низко. Убедитесь, что громкость голоса установлена на соответствующем уровне.
При использовании мобильного телефона возникает шум.	Использование мобильного телефона в непосредственной близости от прибора может привести к возникновению помех. Чтобы предотвратить это, выключите мобильный телефон или не используйте его близко к прибору.
Автоаккомпанемент не звучит, даже если синхронизация находится в режиме ожидания и нажата клавиша.	Возможно, вы пытаетесь запустить аккомпанемент, нажав клавишу в правом диапазоне клавиатуры. Чтобы запустить аккомпанемент с помощью Sync Start, обязательно нажмите клавишу в левом диапазоне клавиатуры.
Некоторые ноты звучат на неправильной высоте.	Убедитесь, что значение настройки установлено на 0. Нажмите и удерживайте кнопки [+ / YES] и [- / NO] одновременно, затем при включении питания значение INSTRUMENT будет установлен в положение по умолчанию.
Функция гармонии не работает.	Гармония не может быть включена, если для голоса R1 выбрана ударная установка.
После подключения к компьютеру прибор не распознаётся	Пожалуйста, проверьте, надежно ли подключен USB-кабель, или попробуйте подключить другой USB-порт на компьютере без установки другого драйвера на ПК.
Не считываются/не сохраняются данные на USB-накопитель.	Он поддерживает только USB-накопитель в формате FAT16 / FAT32 и не поддерживает раздел USB. Пожалуйста, отформатируйте ваш USB-накопитель в формат FAT16 / FAT32 на компьютере перед использованием.
Инструмент отключается через некоторое время	Обычно функция автоматического отключения питания отключает прибор через заданный промежуток времени, если прибор не используется. Вы можете отключить эту функцию в меню функций.

Технические характеристики

ЖК-дисплей

Многофункциональный ЖК-дисплей

Клавиши

61

Полифония

128

Голоса

737 предустановленных голосов, 50 пользовательских голосов

Стили

240 предустановленных стилей, 10 пользовательских стилей

Песни

160 предустановленных песен, 10 пользовательских песен

Демо-треки

5

Альбомы

120

Кнопки управления

Выключатель питания, Регулятор громкости, Аккорд+/-, Транспонирование+/-, Октава+/-, Темп+/-, Диктант влево, Вправо/Аккорд, Урок, Исполнение, Замораживание, О.Т.С., IFX, СИНТЕЗАТОР, Банк, Магазин, М1-М6, Стил, Голос, Демо, Песня/Альбом, Набор YESных, Ввод, +/YES, -/NO, Выход, Микшер, Функция, Гармония, Двойной, Нижний, Сустейн, DSP, Пианино, Метро, Сенсорный, USB-устройство, FreeSolo.

Управление аккомпанементом

Старт/Стоп, Остановка синхронизации, Начало синхронизации, Вступление 1/Окончание1 (Пауза), Вступление 2/Окончание2 (ПОВТОР A/B), Заливка A (FF), Заливка B (Rew), Заливка C, Заливка D, Затухание, A.B.C.

Функция Записи

Запись, Сопровождение, Мелодия 1-5

Память

96

Соединители

Вход постоянного тока, Наушники, AUX-вход, AUX-выход, Сустейн, Громкость, USB, MIDI-вход, MIDI-выход, MIDI-THRU.

Питание

Постоянный ток 12 В

Динамики

НЧ-динамик: 15WX2

ВЧ-динамик: 25WX2

Размеры

970 (Д) x 390 (Ш) x 160 (В) ММ

Вес

9 кг

*Технические характеристики и описания, приведенные здесь, предназначены только для информации и могут быть изменены без предварительного уведомления.

СПИСОК ГОЛОСОВ

NO.	English Name	LCD Name
Piano		
1	Acoustic Grand Piano	GrandPn
2	Acoustic Grand Piano (wide)	GrandPnW
3	Acoustic Grand Piano (dark)	GrandPnD
4	Acoustic Grand Piano (stereo)	SteGraPn
5	Octave Grand Piano	OctavPno
6	Octave Grand Piano 2	OctavPn2
7	Piano & Strings	Pno&Str
8	Piano & Strings 2	Pno&Str2
9	Piano & Pad	Pno&Pad
10	Piano & Pad 2	Pno&Pad2
11	Piano & Choir	Pno&Cho
12	Piano & Choir 2	Pno&Cho2
13	Piano & EP	Pno&EP
14	Piano & EP 2	Pno&EP2
15	Piano & Vibraphone	Pno&Vib
16	Piano & Vibraphone 2	Pno&Vib2
17	Jazz Piano	JazzPno
18	Pop Piano	PopPiano
19	Rock Piano	RockPno
20	Club Piano	ClubPno
21	Bright Acoustic Piano	BritePn
22	Bright Acoustic Piano (wide)	BritePnW
23	Electric Grand Piano	E.Grand
24	Electric Grand Piano (wide)	E.GrandW
25	Electric Grand Piano (dark)	E.GrandD
26	Fusion Electric Grand Piano	FusionEP
27	Fusion Electric Grand Piano 2	FusioEP2
28	Club Electric Piano	ClubEP
29	Club Electric Piano 2	ClubEP2
30	Wah Electric Grand Piano	WahEP
31	Wah Electric Grand Piano 2	WahEP2
32	Wah Electric Grand Piano 3	WahEP3
33	Honky Tonk Piano	HnkyTonk
34	Honky Tonk Piano (wide)	HnyTonkW
35	Honky Tonk Piano (dark)	HnyTonkD
36	Honky Tonk Piano (stereo)	HoTo/Ste
37	Electric Piano	E.Piano
38	Electric Piano 2	E.Piano2
39	Electric Piano (wide)	E.PianoW
40	Electric Piano (wide) 2	E.Pno2W
41	Detuned Electric Piano	DetunEP
42	Detuned Electric Piano 2	DetunEP2
43	Electric Piano(velocity mix)	E.PnoV
44	Electric Piano 2 (velocity mix)	E.PnoV2
45	60's Electric Piano	60'sEP
46	EP Legend	EPLegend
47	Phase EP	EPPhase
48	Phase EP 2	EPPhase2
49	Jazz Electric Piano	JazzEP
50	Tremolo EP	TremoEP
51	Tremolo EP 2	TremoEP2
52	Funk EP	FunkEP
53	Funk EP 2	FunkEP2
54	Modern EP	ModernEP

55	Modern EP 2	ModerEP2
56	Warm EP	WarmEP
57	Warm EP 2	WarmEP2
58	Choir EP	ChoriEP
59	Choir EP 2	ChoriEP2
60	EP & Strings	EP&Str
61	EP & Strings 2	EP&Str2
62	Harpsichord	Harpsi
63	Harpsichord 2	Harpsi2
64	Harpsichord (octave mix)	HarpsiO
65	Harpsichord (wide)	HarpsiW
66	Harpsichord (with key off)	HarpsiOf
67	Clavi	Clavi
68	Clavi 2	Clavi2
69	Clavi (wide)	ClaviW
70	Pulse Clavi	PluseClv
71	Pulse Clavi 2	PulseCl2
72	Phase Clavi	PhaseCla
73	Phase Clavi 2	PhaseCl2
74	Wah Clavi	WahClavi
75	E.Clavi	E.Clavi
Organ		
76	Celesta	Celesta
77	Celesta 2	Celesta2
78	Bright Celesta	BriCeles
79	Celesta & Sine	Cele&Sin
80	Reecho Bell	RchoBell
81	Celesta & Music Box	Cele&MuB
82	Celesta & Music Box 2	Cele&MB2
83	Glockenspiel	Glocken
84	Glockenspiel 2	Glocken2
85	Glockenspiel & Sine	Gloc&Sin
86	Glockenspiel & Celesta	Gloc&Cel
87	Glockenspiel & Celesta 2	Gloc&Ce2
88	Music Box	MusicBox
89	Music Box 2	MusiBox2
90	Music Box 3	MusiBox3
91	Toy Box	ToyBox
92	Music Box & Harp	MBox&Har
93	Music Box & Harp 2	MB&Harp2
94	Vibraphone	Vibra
95	Vibraphone 2	Vibra2
96	Vibraphone (wide)	VibraW
97	Vibraphone (wide) 2	VibraW2
98	Stereo Vibraphone	SteVibra
99	Rigid Vibraphone	RigVibra
100	Vibraphone & Bell	Vibra&Be
101	Vibraphone & Harpsichord	Vib&Harp
102	Vibraphone & Harpsichord 2	Vib&Har2
103	Vibraphone & Strings	Vibr&Str
104	Vibraphone & Strings 2	Vib&Str2
105	Hard Vibraphone	HardVib
106	Marimba	Marimba
107	Marimba 2	Marimba2
108	Marimba (wide)	MarimbaW
109	SinMarimba	SinMarim

110	Stereo Marimba	SteMarim
111	Marimba & Vibraphone	Mari&Vib
112	Marimba & Vibraphone 2	Mar&Vib2
113	Wood Drum	WoodDrum
114	Wood Drum 2	WoodDr2
115	Xylophone	Xylophon
116	Xylophone 2	Xylopho2
117	Tubular Bells	TubulBel
118	Tubular Bells 2	TubulBe2
119	Church Bell	ChurBell
120	Church Bell 2	ChurBel2
121	Carillon	Carillon
122	Carillon 2	Carillo2
123	Dulcimer	Dulcimer
124	Dulcimer 2	Dulcimr2
125	Santur	Santur
126	Santur 2	Santur2
127	Shorty	Shorty
128	Shorty 2	Shorty2
Piano		
129	Drawbar Organ	DrawOrgn
130	Drawbar Organ 2	DrawOrg2
131	Detuned Drawbar Organ	DeDrOrgn
132	Detuned Drawbar Organ 2	DeDrOrg2
133	Italian 60's Organ	60'sOrgn
134	Italian 60's Organ2	60'sOr2
135	70's Drawbar Organ	70DrawOr
136	70's Drawbar Organ 2	70DraOr2
137	Soft Stereo Drawbar Organ	SoftDrOr
138	Mellow Drawbar Organ	MellDrOr
139	Bright Drawbar Organ	BriDrOrg
140	Bright Drawbar Organ 2	BriDrOr2
141	Percussive Organ	PercOrgn
142	Percussive Organ 2	PercOrg2
143	Detuned Percussive Organ	DePeOrgn
144	Detuned Percussive Organ 2	DePeOrg2
145	70's Percussive Organ	70'sPcOr
146	Light Click Organ	LiCliOrg
147	Light Click Organ 2	LiCliOr2
148	Rock Organ	RockOrgn
149	Rock Organ 2	RockOrg2
150	Stereo Rotary Organ	SteRoOrg
151	Slow Rotary Organ	SlRotaOr
152	Rotary Organ	RotaOrgn
153	Rotary Organ 2	RotaOrg2
154	Church Organ	ChurOrgn
155	Church Organ 2	ChurOrg2
156	Church Organ 3	ChurOrg3
157	Church Organ (octave mix)	ChurOrgO
158	Detuned Church Organ	DeChOrgn
159	Detuned Church Organ 2	DeChOrg2
160	Reed Organ	ReedOrgn
161	Reed Organ 2	ReedOr2
162	Puff Organ	PuffOrgn
163	Puff Organ 2	PuffOr2
164	Accordion	Acordion

165	Accordion 2	Acordin2
166	Accordion 3	Acordin3
167	Chorus Accordion	ChoAccor
168	Musette	Musette
169	Accord It Solo	AccoSolo
170	Harmonica	Harmnica
171	Harmonica 2	Harmnic2
172	Sweet Harmonica	SweeHarm
173	Wah Harmonica	WahHarmo
174	Tango Accordion	TanAccod
175	Tango Accordion 2	TanAcco2
Organ		
176	Acoustic Guitar (nylon)	NylonGtr
177	Acoustic Guitar (nylon) 2	NylonGt2
178	Acoustic Guitar (nylon + keyoff)	NylGtrOf
179	Ukulele	Ukulele
180	Acoustic Guitar (steel)	SteelGtr
181	Acoustic Guitar (steel) 2	SteelGt2
182	12-Strings Guitar	12StrGtr
183	12-Strings Guitar 2	12StrGt2
184	Mandolin	Mandolin
185	Mandolin 2	Mandoli2
186	Steel Guitar with Body Sound	SteelBdy
187	Electric Guitar (jazz)	JazzGtr
188	Electric Guitar (jazz) 2	JazzGtr2
189	Electric Guitar (pedal steel)	PedalGtr
190	Electric Guitar (clean)	CleanGtr
191	Electric Guitar (detuned clean)	DetClnGt
192	Mid Tone Guitar	MidTonGt
193	Electric Guitar (muted)	MutedGtr
194	Electric Guitar (funky cutting)	FunkGt
195	Electric Guitar (muted velo-sw)	MutVelGt
196	Jazz Man	JazzMan
197	Overdriven Guitar	OvdrGtr
198	Overdriven Guitar 2	OvdrGtr2
199	Guitar Pinch	GtPinch
200	Distortion Guitar	DistGtr
201	Distortion Guitar 2	DisGtr2
202	Distortion Guitar (withfeedback)	FeedbkGt
203	DistortionGuitar (withfeedback) 2	FedbkGt2
204	Distorted Rhythm Guitar	DistRyth
205	Guitar Harmonics	GtrHarmo
206	Guitar Harmonics 2	GtrHarm2
207	Guitar Feedback	GtrFedbk
208	Velocity Nylon Guitar	VeloNyGt
209	Chorus Nylon Guitar	ChoNylGt
210	Chorus Nylon Guitar 2	ChNylGt2
211	Bright Nylon Guitar	BriNylGt
212	Bright Nylon Guitar 2	BrNylGt2
213	Tremolo Steel Guitar	TreStGtr
214	Tremolo Steel Guitar 2	TrStGtr2
215	Velocity Steel Guitar	VelStGtr
216	Chorus Steel Guitar	ChoStGtr
217	Chorus Steel Guitar 2	ChStGtr2
218	Nylon & Steel Guitar	Nyl&StGt
219	Nylon & Steel Guitar 2	Ny&StGt2

СПИСОК ГОЛОСОВ

220	Pedal Steel Guitar	PedStGtr
221	Mellow Guitar	MelloGtr
222	Mellow Guitar 2	MellGtr2
223	Velocity Jazz Guitar	VelJazGt
224	Velocity Jazz Guitar 2	VelJaGt2
225	Detuned Jazz Guitar	DeJazGtr
226	Detuned Jazz Guitar 2	DeJazGt2
227	Stereo Clean Guitar	SteCleGt
228	Velocity Clean Guitar	VelCleGt
229	Velocity Clean Guitar 2	VelClGt2
230	Stereo Muted Guitar	SteMutGt
231	Stereo Muted Guitar 2	StMutGt2
232	5th Distortion	5thDisto
233	Distortion Guitar Octave	OctDisGt
234	Stereo Distorted Guitar	SteDisGt
235	Steel Bend Guitar	StBenGtr
Bass		
236	Acoustic Bass	AcoBass
237	Acoustic Bass 2	AcouBas2
238	Acoustic Bass 3	AcouBas3
239	Electric Bass (finger)	FngrBass
240	Electric Bass (finger) 2	FngrBas2
241	Finger Slap Bass	FngrSlap
242	Finger Slap Bass 2	FngrSlp2
243	Electric Bass (pick)	PickBass
244	Electric Bass (pick) 2	PickBas2
245	Fretless Bass	FresBass
246	Fretless Bass 2	FresBas2
247	Slap Bass	SlapBass
248	Slap Bass 2	SlapBas2
249	Slap Bass 3	SlapBas3
250	Slap Bass 4	SlapBas4
251	Synth Bass	SynBass
252	Synth Bass 2	SynBass2
253	Synth Bass 3	SynBass3
254	Synth Bass 4	SynBass4
255	Acoustic Bass Detuned	DeAcoBas
256	Acoustic Bass Detuned 2	DeAcoBa2
257	Acoustic Bass Filter	FilAcBas
258	Acoustic Bass Filter 2	FilAcBa2
259	Jazz Style	JazStyle
260	Jazz Style 2	JaStyle2
261	Acoustic Bass & Mute Guitar	AcB&MuGt
262	Acoustic Bass & Mute Guitar 2	AcB&MuG2
263	Detuned Finger Bass	DeFngrBa
264	Detuned Finger Bass 2	DeFngBa2
265	Dark Finger Bass	DaFngrBa
266	Resonant Finger Bass	ReFgrBas
267	Resonant Finger Bass 2	ReFgrBa2
268	Wah Finger Bass	WaFgrBas
269	Wah Finger Bass 2	WaFgrBa2
270	Bass & Distorted Electric Guitar	Ba&DisGt
271	Bass & Distorted Electric Guitar 2	Ba&DiGt2
272	Mute Pick Bass	MuPicBas
273	Mute Pick Bass 2	MuPicBa2

274	Detuned Pick Bass	DePicBas
275	Detuned Pick Bass 2	DePicBa2
276	90's Bass	90'sBass
277	90's Bass 2	90'sBas2
278	Fretless Bass & Sine	Frls&Sin
279	Fretless Bass & Sine 2	Frls&Si2
280	Fretless Bass Detuned	DeFrtles
281	Fretless Bass Detuned 2	DeFrtles2
282	Fretless Bass Detuned 3	DeFrtles3
283	Power Slap Bass	PoSlaBas
284	Power Slap Bass 2	PoSlaBa2
285	Lash Thumb Bass	LaThbBas
286	Lash Thumb Bass 2	LaThbBa2
287	Resonant Slap Bass	ReSlaBas
288	Resonant Slap Bass 2	ReSlaBa2
289	Wah Slap Bass	WaSlaBas
290	Wah Slap Bass 2	WaSlBas2
291	Velocity Switch Slap Bass	VeSlaBas
292	Clavi Bass	ClavBass
293	Hammer	Hammer
294	Synth Bass (attack)	AtackBas
295	Synth Bass (rubber)	RubbBass
296	Attack Pulse	AtackPls
Strings & Orchestral		
297	Violin	Violin
298	Violin 2	Violin2
299	Violin (slow attack)	SlViolin
300	Two Violin	TwoVioli
301	Soft Violin	SofVioli
302	Velocity Violin	VelVioli
303	The Violin	TheVioli
304	Mono Violin	MonVioli
305	Octave Violin	OtaVioli
306	Electric Violin	EleVioli
307	Violin & Viola	Vlin&Vla
308	Viola	Viola
309	Viola 2	Viola2
310	Viola 3	Viola3
311	Dark Viola	DarViola
312	Cello	Cello
313	Cello 2	Cello2
314	Cello 3	Cello3
315	Cello 4	Cello4
316	Contrabass	Contrabs
317	Contrabass 2	Contrab2
318	Tremolo Strings	TremStr
319	Tremolo Strings 2	TremStr2
320	Slow Tremolo Strings	SlTrmStr
321	Slow Tremolo Strings 2	SlTrmSt2
322	Pizzicato Strings	PizzStr
323	Pizzicato Strings 2	PizStr2
324	Octave Pizzicato	OctaPiz
325	Orchestral Harp	OrchHarp
326	Orchestral Harp 2	OrchHrp2
327	Yang Chin	YangChin

328	Yang Chin 2	YangChi2
329	Timpani	Timpani
330	Timpani 2	Timpani2
331	String Ensembles	Strings
332	String Ensembles 2	Strings2
333	Strings & Brass	Str&Bras
334	60's Strings	60'sStr
335	70's Strings	70'sStrs
336	Synth Strings	SynStrs
337	Synth Strings 2	SynStrs2
338	Synth Strings 3	SynStrs3
339	Synth Strings 4	SyntStr4
340	Synth Strings 5	SyntStr5
341	Choir Aahs	ChorAah
342	Choir Aahs 2	ChorAah2
343	Choir Aahs 3	ChorAah3
344	Choir Aahs 4	ChorAah4
345	Voice Oohs	VoiceOoh
346	Voice Oohs 2	VoicOoh2
347	Humming	Humming
348	Humming 2	Humming2
349	Analog Voice	AnaVoice
350	Analog Voice 2	AnaVoic2
351	Synth Voice	SynVoice
352	Orchestra Hit	OrchHit
353	Celloen 16'	Cello16'
354	Chamber Music	ChambMus
355	Chamber Music 2	ChambMu2
356	Africa	Africa
357	Africa 2	Africa2
358	Stereo Slow Strings	SteSlStr
359	Slow Strings	SlowStr
360	Legato Strings	LegtoStr
361	Orchestra	Orchestra
362	Arco Strings	ArcoStr
363	Resonant Strings	RsontStr
364	The Strings	TheStrs
365	Solo Strings	SoloStrs
366	Mellow Choir	MeloChoi
367	Stereo Choir Aahs	SteChoAa
368	Strings & Choir	Str&Choi
369	Strings & Choir 2	Str&Cho2
370	Strings & Voice	Str&Voic
371	Strings & Voice 2	Str&Voi2
372	Analog Voice	AnalgVoi
373	Analog Voice 2	Analog
374	Bass Hit Plus	BassHit
375	Bass Hit Plus 2	BassHit2
376	6th Hit	6thHit
377	6th Hit 2	6thHit2
378	Euro Hit	EuroHit
379	Euro Hit 2	EuroHit2
380	Octave Orchestra Hit	OctOrchH
381	Octave Orchestra Hit 2	OctOrch2
Reed		

382	Trumpet	Trumpet
383	Trumpet 2	Trumpet2
384	Dark Trumpet Soft	DarkTrp
385	Dark Trumpet Soft 2	DarkTrp2
386	Trombone	Trombone
387	Trombone 2	Trmbone2
388	Bright Trombone	BritBone
389	Tuba	Tuba
390	Tuba 2	Tuba2
391	Tuba 3	Tuba3
392	Muted Trumpet	MuteTrp
393	Muted Trumpet 2	MuteTrp2
394	Muted Trumpet 3	MuteTrp3
395	French Horn	FrHorn
396	French Horn 2	FrHorn2
397	French Horn 3	FrHorn3
398	French Horn 4	FrHorn4
399	Brass Section	Brass
400	Brass Section 2	Brass2
401	Brass Section 3	Brass3
402	Brass Section 4	Brass4
403	Synth Brass	SynBras
404	Synth Brass 2	SynBras2
405	Synth Brass 3	SynBras3
406	Synth Brass 4	SynBras4
407	Resonant Trumpet	ResTrump
408	Sweet Trumpet	SweTrump
409	Wah Trumpet	WahTrump
410	Dark Trombone	DaTrombo
411	Dark Trombone 2	DaTromb2
412	Strings & Trombone	Str&Trom
413	Tuba Solo	TubaSolo
414	Tuba Solo 2	TubaSol2
415	Soft Tuba	SoftTuba
416	Soft Tuba 2	SofTuba2
417	Stereo French Horn	StFrHorn
418	Stereo French Horn 2	StFrHor2
419	Fifth Horn Orchestra	FifHornO
420	Fifth Horn Orchestra 2	FifHorO2
421	Dark Brass	DarBrass
422	Dark Brass 2	DarBras2
423	Brassband	Brasband
424	Brassband 2	Braband2
425	Bright Brass Section	BriBrass
426	Bright Brass Section 2	BriBras2
427	Mute Brass Ensemble	MuBrasEn
428	Mute Brass Ensemble 2	MuBraEn2
429	Sforzato Brass	SfztBras
430	Brass & Strings	Bras&Str
431	Brass & Strings 2	Bra&Str2
432	Analog Synth Brass	AnaBras
433	Analog Synth Brass 2	AnaBras2
434	Jump Brass	JumpBras
435	Octave Synth Brass	OtaSyBrs
436	Synth Brass & Strings	SyBr&Str
437	Synth Brass & Strings 2	SyB&Str2

СПИСОК ГОЛОСОВ

438	Echo Brass	EchoBras
Synth Pad		
439	Soprano Sax	SprnoSax
440	Soprano Sax 2	SprnSax2
441	Soprano Sax Soft	SprnSxSf
442	Slow Soprano Sax	SlSprnSx
443	Sweet Soprano Sax	SwSprnSx
444	Alto Sax	AltoSax
445	Alto Sax 2	AltoSax2
446	Soft Alto Sax	SftAtoSx
447	Super Alto Sax	SprAtoSx
448	Tenor Sax	TenorSax
449	Tenor Sax 2	TenoSax2
450	Baritone Sax	BariSax
451	Baritone Sax 2	BariSax2
452	Soft Baritone Sax	SfBariSx
453	Sax Band	SaxBand
454	Oboe	Oboe
455	Oboe 2	Oboe2
456	Sweet Oboe	SwetOboe
457	English Horn	EngHorn
458	English Horn 2	EngHorn2
459	Analog Horns	AnalHorn
460	Woodwinds	Woodwind
461	Bassoon	Bassoon
462	Bassoon 2	Bassoon2
463	Clarinet	Clarinet
464	Clarinet 2	Clarinet2
Synth Pad		
465	Piccolo	Piccolo
466	Piccolo 2	Piccolo2
467	Flute	Flute
468	Flute 2	Flute2
469	Sweet Flute	SwetFlut
470	Recorder	Recorder
471	Recorder 2	Recorde2
472	Pan Flute	PanFlute
473	Pan Flute 2	PanFlut2
474	Sweet Pan Flute	SwPanFlu
475	Dark Pan Flute	DarPanFl
476	Blown Bottle	Bottle
477	Blown Bottle 2	Bottle2
478	Shakuhachi	Shakchi
479	Shakuhachi 2	Shakchi2
480	Whistle	Whistle
481	Whistle 2	Whistle2
482	Ocarina	Ocarina
483	Ocarina 2	Ocarina2
Synth Pad		
484	Lead 1 (square)	SquareLd
485	Lead 1a (square 2)	SquarLd2
486	Lead 1b (sine)	SineLead
487	Lead 2 (sawtooth)	SawLead
488	Lead 2a (sawtooth 2)	SawLead2
489	Lead 2b (saw + pulse)	SawPlsLd

490	Lead 2c (double sawtooth)	DubSawLd
491	Lead 2d (sequenced analog)	SquAnaLd
492	Lead 3 (calliope)	CalliopLd
493	Lead 4 (chiff)	ChiffLd
494	Lead 5 (charang)	CharanLd
495	Lead 5a (wire lead)	WireLead
496	Lead 6 (voice)	VoiceLd
497	Lead 7 (fifths)	FifthsLd
498	Lead 8 (bass + lead)	BassLead
499	Lead 8a (soft wrl)	SftWrlLd
500	Delayed Lead 2	DelyLed2
501	Delayed Lead 3	DelyLed3
502	Slow Square Lead	SlSquaLd
503	Sine Solo	SineSolo
504	Square Lead	SquarLd
505	2Oscillators Lead	2OscLd
506	Wavy Sawtooth	WavySaw
507	Super Analog	SuprAnag
508	Big Lead	BigLead
509	Bauble Lead	BaublLed
510	PWM 4th	PWM4th
511	PWM 4th Soft	PWM4thSf
512	Synth Calliope Soft	SynCalSf
513	Chiffer Lead	ChifLed
514	Chiffer Lead 2	ChifLed2
515	Charang	Charang
516	Charang 2	Charang2
517	Wire Lead	WireLed2
518	Soft Vox	SoftVox
519	5th SawWave	5thSawWv
520	Fifth Lead Soft	FifLedSf
521	Fifth Lead	FifLead
522	Massiness	Massines
523	Square	Square
524	Thick Square	ThickSqu
525	Corrie	Corrie
526	Quint	Quint
Synth SFX		
527	Pad 1 (new age)	NewAgePd
528	New Age Pad 2	NewAgPd2
529	New Age Pad 3	NewAgPd3
530	Pad 2 (warm)	WarmPad
531	Warm Pad 2	WarmPad2
532	Pad 2a (sine pad)	SinePad
533	Pad 3 (polysynth)	PolySyPd
534	Poly Synth 2	PolySyn2
535	Poly Synth 3	PolySyn3
536	Pad 4 (choir)	ChoirPad
537	Pad 4a (itopia)	ItopiaPd
538	Pad 5 (bowed)	BowedPd
539	Pad 6 (metallic)	MetalPad
540	Metallic Pad 2	MetalPa2
541	Pad 7 (halo)	HaloPad
542	Halo Pad 2	HaloPad2
543	Halo Pad 3	HaloPad3
544	Pad 8 (sweep)	SweepPd

545	Sweep Pad 2	SweepPa2
546	Slow Square	SlowSqua
547	New Year Pad	NewYrPad
548	PWM Pad	PWMPad
549	Warmly Pad	WarmlPad
550	Horn Pad	HornPad
551	Click Pad	ClickPad
552	Analog Pad	AnaloPad
553	Poly Pad	PolyPad
554	Space Voice	SpaceVoi
555	Bowed Pad	BowedPad
556	Bowed Pad 2	BowedPa2
557	Pan Pad	PanPad
558	Pan Pad 2	PanPad2
559	Dipolar Pad	DipolaPa
560	Rising	Rising
561	Congregate	Cogrgate
Percussive		
562	FX 1 (rain)	FXRain
563	FX 2 (soundtrack)	Soundtrk
564	Prelude	Prelude
565	FX 3 (crystal)	Crystal
566	Crystal 2	Crystal2
567	FX 3a (synth mallet)	SynMalet
568	FX 4 (atmosphere)	Atmosphr
569	Warm Air	WarmAir
570	FX 5 (brightness)	Bright
571	Smog	Smog
572	FX 6 (goblins)	Goblins
573	Goblin 2	Goblin2
574	Choir Bell	ChoirBel
575	Choir Bell 2	ChoiBel2
576	FX 7 (echoes)	Echoes
577	Echo Drops 2	EchoDrp2
578	FX 7a (echo bell)	EchoBell
579	Echo Bell 2	EchoBel2
580	FX 7b (echo pan)	EchoPan
581	FX 8 (sci-fi)	Sci-Fi
582	Sci-Fi 2	Sci-Fi2
Percussive		
583	Sitar	Sitar
584	Sitar 2 (bend)	Sitar2
585	Sitar & Strings	Sitr&Str
586	Sitar & Strings 2	Sitr&Sr2
587	Banjo	Banjo
588	Banjo 2	Banjo2
589	Shamisen	Shamisen
590	Shamisen 2	Shamisl2
591	Koto	Koto
592	Koto 2	Koto2
593	Taisho Koto	TaiKoto
594	Taisho Koto 2	TaiKoto2
595	Kalimba	Kalimba
596	Kalimba 2	Kalimba2
597	Bag Pipe	Bagpipe
598	Bag Pipe 2	Bagpipe2

599	Fiddle	Fiddle
600	Fiddle 2	Fiddle2
601	Shanai	Shanai
602	Shanai 2	Shanai2
SFX		
603	Tinkle Bell	TnklBell
604	Tinkle Bell 2	TnklBel2
605	Agogo	Agogo
606	Agogo 2	Agogo2
607	Steel Drums	SteelDrm
608	Steel Drums 2	StelDrm2
609	Woodblock	WoodBlok
610	Woodblock 2	WoodBlk2
611	Castanets	Castanet
612	Castanets 2	Castane2
613	Taiko Drum	TaikoDum
614	Taiko Drum 2	TaikDrm2
615	ConcertBass Drum	ConBasDm
616	ConcertBass Drum 2	CnBasDr2
617	Melodic Tom	MelodTom
618	Melodic Tom 2	MeldTom2
619	Synth Drum	SynDrum
620	Rhythm Box Tom	RhythBox
621	Electric Drum	ElecDrum
622	Electric Drum 2	EleDrum2
623	Reverse Cymbal	RevCymb1
624	Reverse Cymbal 2	RevCymb2
SFX		
625	Guitar Fret Noise	GtrFrNoi
626	Guitar Fret Noise 2	GtrFrNo2
627	Guitar Cutting Noise	GtCtNois
628	Guitar Cutting Noise 2	GtCtNoi2
629	Acoustic Bass String Slap	BsStSlap
630	Acoustic Bass String Slap 2	BsStSlp2
631	Breath Noise	BreNoise
632	Breath Noise 2	BreNois2
633	Flute Key Click	FlKeyClk
634	Flute Key Click 2	FlKyClk2
635	Seashore	Seashore
636	Seashore 2	Seashor2
637	Rain	Rain
638	Thunder	Thunder
639	Wind	Wind
640	Stream	Stream
641	Bubble	Bubble
642	Bird Tweet	Tweet
643	Bird Tweet 2	Tweet2
644	Dog	Dog
645	Horse Gallop	HouseGlp
646	Sheep	Sheep
647	Telephone Ring	Telephone
648	Telephone Ring 2	Telphon2
649	Door Creaking	DoorCrek
650	Door	Door
651	Scratch	Scratch
652	Wind Chime	WindChi

СПИСОК ГОЛОСОВ

653	Helicopter	Helicptr
654	Car Engine	CarEngin
655	Car Stop	CarStop
656	Car Pass	CarPass
657	Car Crash	CarCrash
658	Siren	Siren
659	Train	Train
660	Jetplane	Jetplane
661	Starship	Starship
662	Burst Noise	BurtNois
663	Applause	Applause
664	Laughing	Laughing
665	Screaming	Scream
666	Punch	Punch
667	Heart Beat	HeartBet
668	Footsteps	Footstep
669	Gunshot	Gunshot
670	Machine Gun	MachnGun
671	Lasergun	Lasergun
672	Explosion	Explosio
Combined Voice		
673	Stereo Piano & Strings	Pn&Strs
674	Stereo Piano & Calliope	Pno&Calo
675	Stereo Piano & Sweep	Pn&Sweep
676	Honky Tonk Piano & Fifths	Honk&Fif
677	Honky Tonk Piano & Sweep	Honk&Swp
678	FM Electric Piano	FME.Pno
679	Digital Piano	DigitPno
680	E.Piano & Pad	E.Pn&Pad
681	E.Piano & Sweep	E.Pn&Swp
682	E.Piano 2 & Pad	E.Pn2&Pd
683	E.Piano 2 & Sweep	E.Pn2&Sp
684	E.Piano 2 & Warm	E.Pn2&Wm
685	Harpsichord & Stereo Strings	Hch&StSr
686	Music Box & Stereo Strings	MBx&StSr
687	Vibraphone & Stereo Strings	Vib&StSr
688	Vibraphone Octave	VibraOta
689	Vibraphone & Marimba & Kalimba	Vb&Ma&Ka
690	Marimba & Kalimba	Mar&Kalb
691	Marimba Delay	MariDely
692	Xylophone Octave	XyloOcta
693	Organ & Stereo Strings	Org&StSr
694	Stereo Organ & Piano	StOrg&Pn
695	Rock Organ & Strings	RoOrg&Sr
696	Church Organ & Choir	ChOr&Chr
697	Church Organ & Strings	ChuOr&Sr
698	Harmonica & Acoustic Guitar	Hm&AcGtr
699	Harmonica & Strings	Harm&Str
700	Acoustic Guitar & Flute	AcGr&Flu
701	Acoustic Guitar & Clavi	AcGr&Cla
702	24-Strings Guitar	24StrGtr
703	24-Strings Guitar & Strings	24Gr&Str
704	Steel Guitar & Warm Pad	StlGr&WP
705	Stereo Strings & Horn	Str&Horn
706	The Orchestra	TheOrch
707	Full Strings	FullStr

708	Full Strings 2	FullStr2
709	Symphonic	Symphoni
710	Stereo Choir & Strings	Choi&Str
711	Stereo Choir & Steel Guitar	Ch&StlGr
712	3 Trumpets Loose	3TrumLos
713	Trombone & Stereo Strings	Trom&Str
714	3 Trombones Loose	3TromLos
715	3 Muted Trumpets Loose	3MuTrLos
716	Club Brass	ClubBras
717	Brass & Woodwinds	Bras&Wod
718	Woodwinds & Strings	Wood&Str
719	Section Woods Small	WoodSmal
720	Pan Flute & Strings Pad	PnF&SrPd
721	Koto & Shamisen	Kt&Shams
722	Koto & Shamisen & Strings	K&Shm&Sr
Drums		
723	Standard Set	StandSet
724	Room Set	RoomSet
725	Power Set	PowerSet
726	Electronic Set	ElectSet
727	Analog Set	AnalgSet
728	Jazz Set	JazzSet
729	Brush Set	BrushSet
730	Orchestra Set	OrcheSet
731	SFX Set	SFXSet
732	Dance Set	DanceSet
733	Funk Set	FunkSet
734	Rock Set	RockSet
735	Latin Set	LatinSet
736	Pop Set	PopSet
737	Punk Set	PunkSet

Список стилей

NO.	English Name	LCD Name
8BEAT		
1	8Beat Ballad	8BtBld
2	8Beat Piano	8BtPiano
3	8Beat 1	8Beat1
4	Guitar Pop 1	GtPop1
5	8Beat Hip Hop	8BtHiHop
6	8Beat Blues Rock	8BtBluRk
7	8Beat Pop	8BtPop
8	Pop Funk 1	PopFunk1
9	Rhythm&Beat 1	Rhy&Bt1
10	8Beat Disco 1	8BtDisc1
11	8Beat Rock	8BtRock
12	Guitar Pop 2	GtPop2
13	8Beat 2	8Beat2
14	Sweet Beat	SweetBt
15	8Beat Dance	8BtDance
16	8Beat Disco 2	8BtDisc2
17	Pop Funk 2	PopFunk2
18	8Beat 3	8Beat3
19	60's 8Beat	60's8Bt
20	Rhythm&Beat 2	Rhy&Bt2
16BEAT		
21	16Beat 1	16Beat1
22	16Beat Funk 1	16BtFuk1
23	16Beat Ballad 1	16BtBld1
24	16Beat R&B	16BtR&B
25	Pop 16Beat 1	Pop16Bt1
26	16Beat Funk 2	16BtFuk2
27	16Beat Dance	16BtDanc
28	Pop 16Beat 2	Pop16Bt2
29	16Beat 2	16Beat2
30	Pop 16Beat 3	Pop16Bt3
31	Pop 16Beat 4	Pop16Bt4
32	Modern 16Beat	Modr16Bt
33	16Beat Hot	16BtHot
34	16Beat Modern	16BtModr
35	16Beat Funk 3	16BtFuk3
36	16Beat 3	16Beat3
37	Cool Beat	CoolBeat
38	16Beat Ballad 2	16BtBld2
39	16Beat 4	16Beat4
40	Pop Shuffle	PopShfl
POP&BALLAD		
41	Pop Rock 1	PopRock1
42	Pop Dance 1	PopDanc1
43	Pop Fusion	PopFusn
44	Analog Night 1	AnalgNt1
45	6/8 Pop	6/8Pop
46	Brit. Pop 1	BritPop1
47	Brit. Pop 2	BritPop2
48	Pop Hit	PopHit
49	Fusion Shuffle	FusShuffl
50	Analog Night 2	AnalgNt2
51	Guitar Pop 3	GtPop3
52	Pop Beat	PopBeat

53	Soft Beat	SoftBeat
54	60's Pop	60'sPop
55	Sting Latin	StigLatn
56	R&B Ballad 1	R&BBld1
57	Guitar Ballad	GtBallad
58	Ballad Rock	BaldRock
59	Piano Pop	PianoPop
60	Soft Ballad	SoftBald
61	Natural Ballad	NatulBld
62	Love Ballad	LoveBald
63	Easy Ballad	EasyBald
64	Miami Ballad	MiamiBld
65	Slow Ballad	SlowBald
66	Folk Ballad	FolkBald
67	Pop Ballad 1	PopBald1
68	Pop Ballad 2	PopBald2
69	EP Ballad	EPBallad
70	New R&B Ballad	NewRBBld
ROCK		
71	Rock	Rock
72	New Wave	NewWave
73	Ska	Ska
74	Pop Rock 2	PopRock2
75	Slow Rock	SlowRock
76	70's Rock&Roll	70'sRock
77	Folk Rock	FolkRock
78	Soft Rock	SoftRock
79	Old Rock	OldRock
80	Easy Rock	EasyRock
81	New Shuffle	NewShuffl
82	Rock Hip Hop	RkHipHop
83	Rock&Roll 1	R'N'R1
84	Rock Shuffle	RockShfl
85	Rock&Roll 2	R'N'R2
BALLROOM		
86	Tango 1	Tango1
87	Spain Matador	Matador
88	Twist 1	Twist1
89	Twist 2	Twist2
90	Big Band Fox	BandFox
91	Tango 2	Tango2
92	Slow Fox	SlowFox
93	Slow Waltz 1	SlowWlz1
94	Swing Fox	SwingFox
95	Salsa 1	Salsa1
96	Cha Cha 1	ChaCha1
97	Cha Cha 2	ChaCha2
98	Beguine 1	Beguine1
99	Beguine 2	Beguine2
100	Rumba 1	Rumba1
101	Samba 1	Samba1
102	Samba 2	Samba2
103	Jive	Jive
104	Fox Trot	FoxTrot
DANCE		
105	Techno 1	Techno1

Список стилей

106	Hip Hop 1	HipHop1
107	House 1	House1
108	House 2	House2
109	Pop Dance 2	PopDanc2
110	Down Beat	DownBeat
111	Techno 2	Techno2
112	Progressive	Progress
113	Rap 1	Rap1
114	Rap 2	Rap2
115	Disco	Disco
116	Soft Disco	SoftDisc
117	Disco Party	DscParty
118	70's Disco	70'sDisc
119	70's Disco Funk	70'sFunk
120	Club Dance	ClubDanc
121	Euro Dance	EuroDanc
122	Hip Hop 2	HipHop2
123	Garage	Garage
SOUL & FUNK		
124	Funk 1	Funk1
125	Classic Funk	ClasFunk
126	Jay R&B	JayR&B
127	Gospel Swing	GopSwing
128	Gospel	Gospel
129	Funk 2	Funk2
130	Electric Funk	ElecFunk
131	Groove Funk	GrooveFk
132	Rubber Funk	RubberFk
133	Cool Funky	ColFunky
134	Jazz Funk	JazzFunk
135	Groove	Groove
136	Soul	Soul
137	Hip Hop Soul	HipHopSI
138	Hip Hop Beat	HipHopBt
139	R&B	R&B
140	Soul Beat	SoulBeat
141	R&B Ballad 2	R&BBld2
142	British Soul Pop	BritSoul
143	Latin Jazz 1	LatinJz1
144	Big Band 1	BigBand1
145	Dixieland 1	Dixland1
146	Guitar Swing 1	GtSwing1
147	Broadway Big Band	BwayBand
148	Swing	Swing
149	Latin Jazz 2	LatinJz2
150	Fusion	Fusion
151	Acid Jazz	AcidJazz
152	Cool Jazz Ballad	CoolJzBd
153	Swing Shuffle	SwingSfl
154	Big Band Medium	BandMid
155	Dixieland 2	Dixland2
156	Acoustic Jazz	AcoustJz
157	Guitar Swing 2	GtSwing2
158	Ragtime	Ragtime
159	Modern Jazz Ballad	MdJzBald
160	Swing Ballad	SwingBal

161	Orchestra Swing	OrhSwing
COUNTRY		
162	Country Pop 1	CntyPop1
163	Bluegrass 1	Blugras1
164	8Beat Country	8BtCnty
165	Modern Country	ModrCnty
166	Country Pop 2	CntyPop2
167	Bluegrass 2	Blugras2
168	2/4 Country	2/4Cntry
169	Country Quick Steps	QuickStp
170	Country Folk	CntyFolk
171	Country Shuffle	CnyShuffl
LATIN & LATIN DANCE		
172	Samba 3	Samba3
173	Bossa Nova	BosaNova
174	Latin	Latin
175	New Reggae	NewReggae
176	Reggae Dance	DanReggae
177	Paso Doble	Pasodobl
178	Lite Bossa	LteBossa
179	Latin Rock	LatinRck
180	Beguine 3	Beguine3
181	Slow Bolero	SIBolero
182	Disco Samba	DscSamba
183	Mambo	Mambo
184	Meneito	Meneito
185	Rumba 2	Rumba2
186	Rumba 3	Rumba3
187	Tikitikita	Tikitkta
188	Lambada	Lambada
189	Pop Cha Cha 1	PChaCha1
190	Pop Cha Cha 2	PChaCha2
191	Salsa 2	Salsa2
WALTZ & TRADITIONAL		
192	Waltz	Waltz
193	Old Waltz	OldWaltz
194	English Waltz	EngWaltz
195	German Waltz	GemWaltz
196	Italian Mazurka	ItaMazuk
197	Mexico Waltz	MexWaltz
198	Vienna Waltz	VinaWltz
199	Slow Waltz 2	SlwWltz2
200	Jazz Waltz	JazzWltz
201	Polka	Polka
202	6/8 March	6/8March
203	German Polka	GemPolka
204	Party Polka	PtyPolka
205	Army March	ArmMarch
206	March	March
207	US March	USMarch
208	Musette	Musette
209	French Musette	FMusette
210	Mazurka	Mazurka
WORLD		
211	Enka Ballad	EnkaBald
212	Laendler	Laendler

213	Hawaiian	Hawaiian
214	Sirtake	Sirtake
215	Dangdut	Dangdut
216	6/8 Flipper	6/8Flipp
217	New Age	NewAge
218	Tarantella	Tarantel
219	Scottish	Scottish
220	Norteno	Norteno
PIANIST		
221	Pianist 1	Pianist1
222	Pianist 2	Pianist2
223	Pianist 3	Pianist3
224	Jazz 1	Jazz1
225	Jazz 2	Jazz2
226	Jazz Pub	JazzPub
227	Piano Rock	PianoRk
228	Pop Bossa	PopBossa
229	March 1	March1
230	March 2	March2
231	Piano Beat	PianoBt
232	Piano Bar	PianoBar
233	Blues	Blues
234	Pop Waltz	PopWaltz
235	Slow Waltz	SlwWltz
236	Ballad 1	Ballad1
237	Ballad 2	Ballad2
238	6/8 Ballad	6/8Bld
239	Pop 1	Pop1
240	Pop 2	Pop2

Список песен

No.	English Name	LCD Name
FOLK & COUNTRY		
1	Toccata	Toccata
2	Carry Me Back To Old Virginny	Virginny
3	El Condor Pasa	ElCondor
4	Wedding March	Wedding
5	Traumerei	Traumere
6	Greensleeves	Sleeves
7	Home Sweet Home	SwetHome
8	Aloha Oe	AlohaOe
9	Long Long Ago	LongAgo
10	Heidenroslein	Heidenro
11	Die Lorelei	Lorelei
12	My Darling Clementine	Clemtine
13	Over The Waves	OverWave
14	Gwine To Run All Night	Gwine
15	Oh! Susanna	Susanna
16	Turkey In The Straw	TukyStaw
17	Symphony No.6 "Pathetic"	Sympony6
18	Prelude Op.28 No.15	Prelude
19	The House Of The Rising Sun	RiseSun
20	My Old Kentucky Home	Kentucky
21	Home On The Range	HomeRnge
22	Her Bright Smile Haunts Me Still	HerSmile
23	The Blue-Bells Of Scotland	BlueBell
24	Old Black Joe	BlackJoe
25	Old Dog Tray	DogTray
26	Menuet	Menuet
GOLDEN & POP		
27	Valse Des Fleurs	Fleurs
28	Fruhlingsstimmen	Fruhling
29	Frohlicher Landmann	Landmann
30	Are You Lonesome Tonight?	Lonesome
31	Toy Symphony	ToySymph
32	Auld Lang Syne	LangSyne
33	Ave Maria	AveMaria
34	Tales Of Hoffman	Hoffman
35	La Donne Mobile	DoneMble
36	Serenata	Serenata
37	Bridal March	Bridal
38	Ich Liebe Dich	LieDich
39	Chanson Du Toreador	Toreador
40	Danny Boy	DannyBoy
41	Wiegenlied 2	Wieglied2
42	Spanish Serenade	Serenade
43	Piano Concerto	Concerto
44	Piano Concerto 2	Concrto2
45	Madame Butterfly	Madame
46	Invitation To The Dance	ToDance
47	Wiegenlied 3	Wieglied3
48	My Bonnie	MyBonnie
49	Jingle Bells	JingBell
50	Joy To The World	JoyWorld
51	La Paloma	LaPaloma
52	La Cucaracha	Cucarach

53	La Reine De Saba	Saba
54	Little Brown Jug	BrownJug
55	Battle Hymne Of The Republic	BatlHyme
56	Yellow Rose Of Texas	YellRose
57	The Wabash Cannon Ball	CannBall
58	Turkish March	Turkish
59	Annie Laurie	AnnieLa
60	An Die Musik	Musik
61	Lieder Ohne Worte Op.62 No.6	Lieder
62	Die Forelle	Forelle
63	Red River Valley	RedRiver
64	Symphony No. 94 "Suprise"	No. 94
65	Polonaise	Polonais
66	Rondeau	Rondeau
67	Moments Musicaux	Musicaux
68	Moldau	Moldau
69	Silent Night	SlitNight
70	Dreaming Of Home And Mother	Dreaming
71	Summertime	Summer
72	Ring Ring De Banjo	DeBanjo
73	Der Lindenbaum	DerLinde
74	Zigeunerweisen	Zigeuner
75	The Maiden's Prayer	Prayer
76	Fur Elise	FurElise
77	Der Freischutz	DerFreis
78	Maria! Mari!	Maria!
79	Heidenroslein	Heidenro
80	Symphony No.5	Symphony
81	Anitra's Dance	Anitra
82	Sadko-Chanson Indoue	Chanson
83	Orpheus	Orpheus
84	William Tell Overture	Overture
CLASSICAL		
85	Moon Light Sonata	Sonata
86	A Lover'S Concerto	Concerto
87	Air For The G-String	G-String
88	An Der Shonen Blauen Donau	Donau
89	Auf Flugeln Des Gesanges	Gesanges
90	Beautiful Dreamer	Dreamer
91	Dance Des Mirlitons	Mirliton
92	Etude Op. 10 No. 3	Etude3
93	Gavotte	Gavotte
94	Whispering hope	Whisper
95	Hungarian Dances No. 5	Hungaian
96	From The New World	NewWorld
97	Serenata Rimpiant	Serenata
98	Triumphal March	Trimphal
99	The Skaters Waltz	Skaters
100	O Sole Mio	OSoleMio
101	Jeanie With The Light Brown Hair	Jeanie
102	Waves Of The Danube	Danube
103	Santa Lucia	SantaLuc
104	Solveig's Song	Solveig
105	Piano Sonatan No. 8 In C Minor (Pathetique)	Patheque

106	Brahms Waltz	BrmsWltz
107	Aida	Aida
108	Carmen-Prelude	Carmen
109	L'Arlesienne	L'Arlesi
110	Ungarische Tanz	Ungaris
111	Mazurka	Mazurka
112	Pizzicato Polka	Polka
113	Menuett	Menuett
114	Rigoletto	Rigoletto
115	Serenade	Serenade
116	Song Without Words	SongNoWd
117	Swan	Swan
118	The Dying Swan	DyingSwn
119	Swan Lake Valse	SwnWalse
120	The Happy Farmer	HpFarmer
121	The Sleeping Beauty	SleepBty
122	La Traviata	LaTravia
123	Wiegenlied	Wiegenli
124	Mov. 2 Adagio Non Troppo Piano Sonata No. 9 In D	Sonata9
125	Piano Sonata No. 11 In A	Sonata11
126	Prelude In C	Prelude
127	Chinese Dance	ChDance
128	Emperor Waltz	Emperor
129	March Militaire	Militair
130	Symphony No. 40	Symphony
PIANO		
131	Hanon Piano Fingering 1	Hanon1
132	Hanon Piano Fingering 2	Hanon2
133	Hanon Piano Fingering 3	Hanon3
134	Hanon Piano Fingering 4	Hanon4
135	Hanon Piano Fingering 5	Hanon5
136	Basic Tutorial Beyer Piano 12	Beyer12
137	Basic Tutorial Beyer Piano 13	Beyer13
138	Basic Tutorial Beyer Piano 14	Beyer14
139	Basic Tutorial Beyer Piano 15	Beyer15
140	Basic Tutorial Beyer Piano 18	Beyer18
141	Cuckoo	Cuckoo
142	Basic Tutorial Beyer Piano 21	Beyer21
143	Basic Tutorial Beyer Piano 29	Beyer29
144	Butterfly	Buterfly
145	Basic Tutorial Beyer Piano 45	Beyer45
146	Christmas Eve	XmasEve
147	Basic Tutorial Beyer Piano 50	Beyer50
148	Basic Tutorial Beyer Piano 52	Beyer52
149	Basic Tutorial Beyer Piano 55	Beyer55
150	Basic Tutorial Beyer Piano 59	Beyer59
151	Beyer Eight Degrees Jump Etude	BeyrJump
152	Basic Tutorial Beyer Piano The Scale Of C Major	BeyerC
153	Basic Tutorial Beyer Piano 65	Beyer65
154	Basic Tutorial Beyer Piano 66	Beyer66
155	Old Folks At Home (Piano)	OldFolk2
156	Basic Tutorial Beyer Piano The Scale Of G Major	BeyerG
157	Basic Tutorial Beyer Piano 70	Beyer70
158	Basic Tutorial Beyer Piano 72	Beyer72
159	Basic Tutorial Beyer Piano 73	Beyer73
160	Basic Tutorial Beyer Piano 74	Beyer74

Список демо-треков

No.	English Name	LCD Name
1	Ballad	Ballad
2	Funk	Funk
3	Bossa Nova	BosaNova
4	Jazz	Jazz
5	Electric	Electric

Список альбомов

No.	NAME	LCD DISPLAY
1	Fly me to the moon	FlyMoon
2	Moon river	MoonRivr
3	Unchained melody	Melody
4	Yesterday	Yestday
5	Again	Again
6	Only you	OnlyYou
7	Rock around the clock	Rock
8	Hey jude	HeyJude
9	Are you lonesome tonight?	Lonesome
10	Toccata	Toccata
11	El condor pasa	EiCondor
12	The way we were	TheWay
13	Misty	Misty
14	The girl from ipanema	Ipanema
15	Words	Words
16	13 Jours en france	13France
17	Never on sunday	NeverSun
18	If	If
19	Ebb tide	EbbTide
20	Siboney	Siboney
21	One way ticket to the blues	OWTickts
22	The sound of silence	Silence
23	Massachusetts	Maschuse
24	Sealed with a kiss	Sealed
25	Oh! Carol	Oh!Carol
26	Can't help fallin' in love	InLove
27	In the mood	InMood
28	A lover's concerto	Concerto
29	A whiter shade of pale	WhtShade
30	Greensleeves	Sleeves
31	My darling clementine	Clemtine
32	Petite fleur	Fleur
33	Sail along silv'ry moon	SilyMoon
34	Do re mi	DoReMi
35	Around the world	AroWorld
36	Summertime	Summer
37	Sleepy Lagoon	Lagoon
38	La reine de saba	Saba
39	Speak softly love	SoftLove
40	Love story	LovStory
41	Tombe la neige	LaNeige
42	L'amour est blue	L'amour
43	How deep is your love	DeepLove
44	Superstar	Superstr
45	Yesterday once more	OnceMore
46	Top of the world	TopWorld
47	La playa	LaPlaya
48	The shadow of your smile	UrSmile
49	Lara's theme from "Doctor zhivago"	Zhivago
50	Rhythm of the rain	RhymRain
51	Danny boy	DannyBoy
52	Auld lang syne	LangSyne
53	Five hundred miles	500Miles
54	Jingle bells	JingBell
55	Silent night	SltNight
56	Joy to the world	JoyWorld
57	Happy birthday to you	Birthday
58	Bridal march	Bridal
59	Green grass of home	GreenGrs

60	La mer	LaMer
61	My way	MyWay
62	Blue tango	BluTango
63	Hungarian dances no.5	Hungaian
64	Wedding march	Wedding
65	Air for the G-string	G-String
66	Kaiser walzer	Kaiser
67	An der shonen blauen donau	Donau
68	Triumphal march	Trimphal
69	Gavotte	Gavotte
70	The skaters waltz	Skaters
71	Serenata rimpiant	Serenata
72	The dying swan	DyingSwn
73	Valse des fleurs	Fleurs
74	Dance des mirlitons	Mirliton
75	Traumerei	Traumere
76	Etude op.10 no.3	Etude3
77	Waves of the danube	Danube
78	Wiegenlied	Wieglied
79	Auf flugeln des gesanges	Gesanges
80	New world	NewWorld
81	Chanson du toreador	Toreador
82	Serenade	Serenade
83	Ave maria	AveMaria
84	Wiegenlied 2	Wieglied2
85	March militaire	Militair
86	Red river valley	RedRiver
87	Annie laurie	AnnieLa
88	Carry me back to old virginny	Virginny
89	Beautiful dreamer	Dreamer
90	La paloma	LaPaloma
91	Home sweet home	SwetHome
92	Long long ago	LongAgo
93	Santa lucia	SantaLuc
94	Old folks at home	OldFolks
95	Oh! Susanna	Susanna
96	Sweet and gentle	SwetGtle
97	Mambo No. 5	MamboNo5
98	Always in my heart	MyHeart
99	Brazil	Brazil
100	Mambo No. 8	MamboNo8
101	Tico-tico	TicoTico
102	Miami beach rumba	MamiRmba
103	Tennessee waltz	Tennesse
104	Beyond the reef	BeyndRef
105	You are my sunshine	Sunshine
106	Una lacrima sul viso	Lacrima
107	The river of no return	NoReturn
108	The end of the world	EndWorld
109	Last waltz	LastWltz
110	Tie a yellow ribbon'round the ole oak tree	YeRibbon
111	Sailing	Sailing
112	Hymne a l'amour	L'amour
113	O sole mio	OSoleMio
114	Arirang	Arirang
115	The house of the rising sun	RiseSun
116	Over the rainbow	Rainbow
117	Menuet	Menuet
118	Fruhlingsstimmen	Fruhling
119	Songs of spring	SngSprig
120	Frohlicher landmann	Landmann

Список аккордов

Chord Name (Abbreviation)	Normal Voicing	Chord	Display
Major [M]	1-3-5	C	C
Major sixth [6]	1-(3)-5-6	C6	C6
Major seventh [M7]	1-3-(5)-7	CM7	CM7
Major seventh sharp eleventh [M7#11]	1-(2)-3-#4-(5)-7	CM7#11	CM7#11
Major add ninth [Madd9]	1-2-3-5	Cmadd9	CM(9)
Major ninth [M9]	1-2-3-(5)-7	CM9	CM7(9)
Major sixth add ninth [6 9]	1-2-3-(5)-6	C6 9	C6(9)
Augmented [aug]	1-3-#5	Caug	Caug
Minor [m]	1-b3-5	Cm	Cm
Minor sixth [m6]	1-b3-5-6	Cm6	Cm6
Minor seventh [m7]	1-b3-(5)-b7	Cm7	Cm7
Minor seventh flatted fifth [m7b5]	1-b3-b5-b7	Cm7b5	Cm7b5
Minor add ninth [madd9]	1-2-b3-5	Cmadd9	Cm(9)
Minor ninth [m9]	1-2-b3-(5)-b7	Cm9	Cm7(9)
Minor eleventh [m11]	1-(2)-b3-4-5-(b7)	Cm11	Cm7(11)
Minor major ninth [mM7]	1-b3-(5)-7	CmM7	CmM7
Minor major ninth [mM9]	1-2-b3-(5)-7	CmM9	CmM7(9)
Diminished [dim]	1-b3-b5	Cdim	Cdim
Diminished seventh [dim7]	1-b3-b5-6	Cdim7	Cdim7
Seventh [7]	1-3-(5)-b7	C7	C7
Seventh suspended fourth [7sus4]	1-4-5-b7	C7sus4	C7sus4
Seventh flatted fifth [7b5]	1-3-b5-b7	C7b5	C7b5
Seventh ninth [7 9]	1-2-3-(5)-b7	C7 9	C7(9)
Seventh sharp evelenth [7#11]	1-2-3-#4-(5)-b7 or 1-(2)-3-#4-5-b7	C7#11	C7(#11)
Seventh thirteenth [7 13]	1- 3-(5)-6-b7 or 2- 3-5-6-b7	C7 13	C7(13)
Seventh flatted ninth [7b9]	1-b2-3-(5)-b7	C7b9	C7(b9)
Seventh flatted thirteenth [7b13]	1-3-5-b6-b7	C7b13	C7(b13)
Seventh sharp ninth [7#9]	(1)-#2-3-(5)-b7	C7#9	C7(#9)
Major seventh augmented [M7aug]	1-3-#5-7	CM7aug	CM7aug
Seventh augmented [7aug]	(1)-3-#5-b7	C7aug	C7aug
Suspended fourth [sus4]	1-4-5	Csus4	Csus4
One plus two plus five [1+2+5]	1-2-5	C1+2+5	C

Таблица параметров MIDI

Функция		Передача	Распознавание	Примечания
Основной Канал	По умолчанию Изменяемый	1 канал Каналы 1-16	Каналы 1-16 Каналы 1-16	
Режим	По умолчанию Сигналы Изменяемый	x x *****	3 x x	
Номер ноты	Нота: Голос	0—127 *****	0—127 0—127	
Velocity	Нота звучит Нота не звучит	o 9nH, V=1-127 x (9nH, V=0)	o 9nH, V=1-127 o(9nH, V=0; 8nH, V=0-127)	
После касания	клавиши аккорда	x x	x x	
Pitch Bend (Изменение высоты)		x	o	
Изменение параметра	0 1 5 6 7 10 11 64 65 66 67 80 81 91 93 120 121 123	o o x o o x x o x o o x o o o o x o	o o o o o o o o o o o o o o o o x o	Выбор банка Модуляция Время портаменто Ввод данных Громкость Панорамирование Выразительность Педаля сустейна Портаменто вкл/выкл Педаля сустейна Педаля мягкости Реверберация Хорус Уровень Реверб. Уровень хоруса Все звуки выкл. Перезапустить все Выкл. Все звуки
Изм. Программы	:true	o *****	o 0—127	
Системный эксклюзив		x	o	
Системные Общие	:позиция песни :выбор песни :настройка	x x x	x x x	
Системные в реал. вр.	:Часы :Команды	o x*1	x x	
Сигналы Аух	:LOCAL ВКЛ/ВЫКЛ :Активный режим Перезапуск	x x x	x o x	
Прим. 1* Когда воспроизводится аккомпанемент, передается FAN-сигнал. При остановке аккомпанемента передаётся FCH-сигнал.				

- Mode 1: OMNI ON, POLY
- Mode 2: OMNI ON MONO

- Mode 3: OMNI OFF, POLY
- Mode 4: OMNI OFF, MONO

- x: NO
- o: YES

